

Absender

Versandadresse siehe Absender

Com.:

Bestellung

Kostenvoranschlag

Besteller: _____

Telefon: _____



Grundpreis 3170,- €

Preise gültig ab 01.01.2025
(bis auf Widerruf)



Hilfsmittelnummer 18.50.03.2010

Alle Maßangaben in cm
Maßtoleranzen +/- 0,5cm

Zugelassen bis 50 kg Zuladung
Benutzergewicht: _____ kg

sehr leichter Aktiv-Kinderrollstuhl mit starrem Leichtmetallrahmen

Grundmaße				
Rahmengrößen	Sitzbreite (SB)	Sitztiefe (ST)	Rückenhöhe (RH)	Unterschenkellänge(USL):
<input type="checkbox"/> Größe 20"	<input type="checkbox"/> 18 <input type="checkbox"/> 20 <input type="checkbox"/> 22 <input type="checkbox"/> 24 <input type="checkbox"/> 26	<input type="checkbox"/> 18 <input type="checkbox"/> 20 <input type="checkbox"/> 22 <input type="checkbox"/> 24 <input type="checkbox"/> 26	<input type="checkbox"/> 15 <input type="checkbox"/> 17,5 <input type="checkbox"/> 20	USL: bzgl. Sitzkissen oder
<input type="checkbox"/> Größe 22"	<input type="checkbox"/> 20 <input type="checkbox"/> 22 <input type="checkbox"/> 24 <input type="checkbox"/> 26 <input type="checkbox"/> 28	<input type="checkbox"/> 20 <input type="checkbox"/> 22 <input type="checkbox"/> 24 <input type="checkbox"/> 26 <input type="checkbox"/> 28 <input type="checkbox"/> 30	<input type="checkbox"/> 22,5 <input type="checkbox"/> 25 <input type="checkbox"/> 27,5	USL: bzgl. Sitzplatte (ohne Sitzkissen)
<input type="checkbox"/> Größe 24"	<input type="checkbox"/> 22 <input type="checkbox"/> 24 <input type="checkbox"/> 26 <input type="checkbox"/> 28 <input type="checkbox"/> 30 <input type="checkbox"/> 32	<input type="checkbox"/> 22 <input type="checkbox"/> 24 <input type="checkbox"/> 26 <input type="checkbox"/> 28 <input type="checkbox"/> 30 <input type="checkbox"/> 32 <input type="checkbox"/> 34	<input type="checkbox"/> 30 <input type="checkbox"/> 32,5 <input type="checkbox"/> 35	(die max. USL ist abhängig von der Sitzhöhe) Technische Daten siehe Rückseite

Kayou-CARBON

Kayou-CARBON - Abduktionsrahmen

Grundausrüstung:

- # leichter Alu-Rahmen mit Abduktion
- # Lenkräder
- # Antriebsräder

Carbon-Sonderausführung:

- # Rückenschale aus Carbon
- # Fußbrett aus Carbon
- # Sitzplatte aus Carbon
- # Seitenteile aus Carbon

Nicht mit dem Kraftknotensystem zum Transport zugelassen!
Hinweis: nur mit Sonderbau-Rabatt

Code 2600 Grundpreis **3170,-€** + Code 2609 Carbon Mehrpreis **2328,-€**

Kayou

Kayou - Abduktionsrahmen

Grundausrüstung:

- # leichter Alu-Rahmen mit 12cm Abduktion
- # mit Sitzplatte aus Alu
- # Fußbrett-Platte aus Alu
- # Alu-Seitenteile mit Alu-Rückenschale (ohne Polster)
- # Lenkräder
- # Antriebsräder

Code 2600 Grundpreis **3170,-€**

Sitzhöhe

Sitzhöhe in cm
siehe mögliche Radkombinationen
(ohne Sitzkissen)

vorne: _____ cm

hinten: _____ cm

Technische Änderungen und Druckfehler vorbehalten.
VD2377-17

Technische Daten

Sitzbreite **SB**

von Seitenteil bis Seitenteil

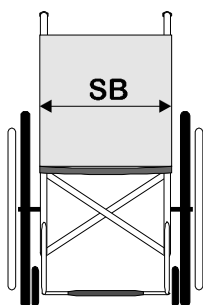

Sitztiefe **ST**

von Rückenpolster bis Vorderkante Sitzblech (Sitzpolster)

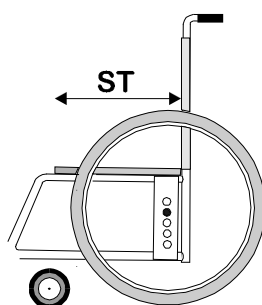

Rückenhöhe **RH**

von Oberkante Sitzpolster bis Oberkante Rückenpolster (seitlich)

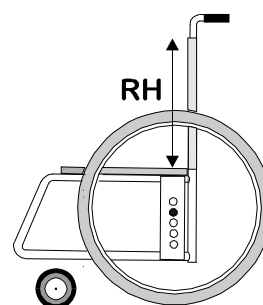

Unterschenkelänge USL:

13 bis 34 cm

Gesamtbreite Rollstuhl:

mit Räder u. Greifring (Anbau eng)

bei 7° Radsturz SB + 30 cm
 bei 9° Radsturz SB + 33 cm
 bei 11° Radsturz SB + 36 cm

Sitzhöhen **SH**

Kayou

Antriebsrad	Lenkrad - Gabel	minimale Sitzhöhe		maximale Sitzhöhe	
		vorne	hinten	vorne	hinten
20 Zoll	4 Zoll	32 cm	32 cm	37,5 cm	37,5 cm
	5 Zoll	32 cm	32 cm	37,5 cm	37,5cm
22 Zoll	4 Zoll	34,5 cm	34,5 cm	40 cm	40 cm
	5 Zoll	34,5 cm	34,5 cm	40 cm	40 cm
24 Zoll	4 Zoll	36,5 cm	36,5 cm	44,5 cm*	44,5 cm*
	5 Zoll	36,5 cm	36,5 cm	44,5 cm*	44,5 cm*

Alle Maßangaben ± 0,5 cm

Maße bei 7° Radsturz ermittelt (bei 9° Radsturz ist die Sitzhöhe 0,5 cm niedriger)
 (bei 11° Radsturz ist die Sitzhöhe 1cm niedriger)

* bei Kayou CARBON max. Sitzhöhe vorne: 42cm hinten: 40cm





















Technische Änderungen und Druckfehler vorbehalten.

VD2377-17

Farbe Rahmen

Materialbedingt sind Farbabweichungen möglich















glänzend

<input type="checkbox"/>  25 RAL9010 reinweiß	<input type="checkbox"/>  06 dormantrot	<input type="checkbox"/>  44 RAL5015 himmelblau met.	<input type="checkbox"/>  51 apfelgrün metallic
<input type="checkbox"/>  56 RAL1021 goldgelb met.	<input type="checkbox"/>  40 rotmetallic	<input type="checkbox"/>  16 RAL5002 ultramarinblau	<input type="checkbox"/>  45 RAL6018 gelbgrün met.
<input type="checkbox"/>  24 RAL1028 melonengelb	<input type="checkbox"/>  43 RAL4010 telemagenta met.	<input type="checkbox"/>  17 dormantblau	<input type="checkbox"/>  60 mojito grün met.
<input type="checkbox"/>  27 mandarin met.	<input type="checkbox"/>  53 cassis	<input type="checkbox"/>  64 petrolgrün met.	<input type="checkbox"/>  19 silbermetallic
<input type="checkbox"/>  41 RAL3020 verkehrsrot met.	<input type="checkbox"/>  59 atlanticblau met.	<input type="checkbox"/>  50 apfelgrün	<input type="checkbox"/>  23 RAL9005 tiefschwarz met. = metallisiert

Farbe Rahmen

Materialbedingt sind Farbabweichungen möglich









matt / satiniert

<input type="checkbox"/>  76 reinweiß satiniert	<input type="checkbox"/>  69 purpur met. satiniert	<input type="checkbox"/>  75 petrolgrün met. satiniert
<input type="checkbox"/>  65 goldgelb met. satiniert	<input type="checkbox"/>  61 cool mint matt	<input type="checkbox"/>  73 gelbgrün met. satiniert
<input type="checkbox"/>  66 mandarin met. satiniert	<input type="checkbox"/>  72 himmelblau met. satiniert	<input type="checkbox"/>  74 mojito grün met. satiniert
<input type="checkbox"/>  67 verkehrsrot satiniert	<input type="checkbox"/>  71 atlanticblau met. satiniert	<input type="checkbox"/>  77 silbermetallic satiniert
<input type="checkbox"/>  68 telemagenta met. satiniert	<input type="checkbox"/>  70 ultramarinblau satiniert	<input type="checkbox"/>  22 RAL9011 schwarz matt

met. = metallisiert

Farbe Bespannung

atmungsaktiver Stoff (AGW)

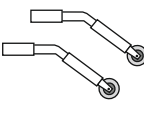
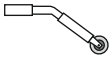
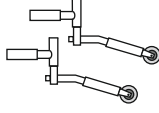

<input type="checkbox"/>  AG410 gelb	<input type="checkbox"/>  AG451 königsblau
<input type="checkbox"/>  AG430 rot	<input type="checkbox"/>  AG460 lemon
<input type="checkbox"/>  AG441 pink	<input type="checkbox"/>  AG470 grau
<input type="checkbox"/>  AG450 ultramarine	<input type="checkbox"/>  AG490 schwarz

Rahmenezubehör

<p>2 Stück Kippsicherung (rechts und links) In der Höhe einstellbar, nach oben abschwenkbar</p>  <p>Code 2604</p> <p><input type="checkbox"/> Paar 326,- €</p>	<p>Kippsicherung mittig in der Höhe einstellbar, nach oben abschwenkbar ab SB 22 möglich</p>  <p>Code 2606</p> <p>nicht in Kombination mit Code 2623M</p> <p><input type="checkbox"/> Stück 199,- €</p>	<p>2 Stück Kippsicherung (rechts und links) In der Höhe einstellbar, nach vorne abschwenkbar</p>  <p>Code 2605</p> <p><input type="checkbox"/> Paar 342,- €</p>
---	---	--

Rahmenezubehör

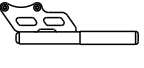

nicht in Kombination mit Carbon-Teile

<p>Ankippbügel</p> <p><input type="checkbox"/> rechts <input type="checkbox"/> links</p>  <p>Code 2602</p> <p>ab SB 22 möglich</p> <p>nicht in Kombination mit 2 Kippsicherungen (nicht mit CODE 2604 oder 2605)</p> <p><input type="checkbox"/> Stück 95,- €</p>	<p>Stockhalter</p> <p>Hinweis: von Ankippbügel oder Stockhalter sind nur 2 Stück möglich !!</p> <p><input type="checkbox"/> rechts <input type="checkbox"/> links</p>  <p>Code 2603</p> <p>ab SB 22 möglich</p> <p>nicht in Kombination mit 2 Kippsicherungen (nicht mit CODE 2604 oder 2605)</p> <p><input type="checkbox"/> Stück 116,- €</p>	<p>Edition "TRI-COLOR-K1" Kayou</p> <p>Farbe 1: _____ - Rahmen</p> <p>Farbe 2: _____ - Sitzplatte - Seitentelle - Rückenblech - Schliebebügel *</p> <p>Farbe 3: _____ - Fußbrett-Platte - Design-Lenkradgabel</p> <p>* nur wenn Option gewählt wurde</p> <p><input type="checkbox"/> Code 2698-1 MP 274,- €</p>	<p>Edition "DUO-K1" Kayou</p> <p>Farbe 1: _____ - Rahmen - Sitzplatte - Seitentelle - Rückenblech - Schliebebügel *</p> <p>Farbe 2: _____ - Fußbrett-Platte - Design-Lenkradgabel</p> <p>* nur wenn Option gewählt wurde</p> <p><input type="checkbox"/> Code 2699-1 MP 228,- €</p>
---	---	--	--

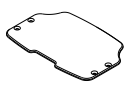
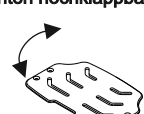
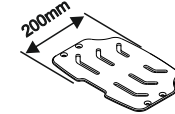
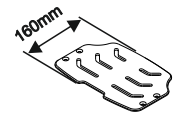

Technische Änderungen und Druckfehler vorbehalten.

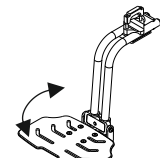

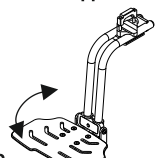

VD2377-17

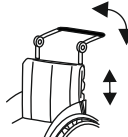
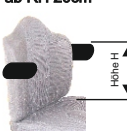
Kayou CARBON		Fußbrett		Kayou	
<p>Fußbrett-Platte CARBON durchgehend und stufenlos höhenverstellbar und winkelverstellbar (aus CARBON)</p>  <p><input type="checkbox"/> Code 2630</p>		<p>Fußbrett-Platte Alu durchgehend und stufenlos höhenverstellbar, winkelverstellbar und nach hinten hochklappbar</p>  <p>Code 2635</p>	<p>Fußbrett-Platte Alu tief durchgehend, stufenlos höhenverstellbar und winkelverstellbar</p>  <p>Code 2637</p>	<p>Fußbrett-Platte Alu durchgehend, stufenlos höhenverstellbar und winkelverstellbar</p>  <p><input type="checkbox"/> Code 2631</p>	
<p>Standard <small>In Kombination mit Code 2609</small></p>		<p><input type="checkbox"/> Stück MP 211,- €</p>		<p><input type="checkbox"/> Stück MP 83,- €</p>	
Standard					

Fußbrett		Kayou	
<p>Fußbrett-Platte durchgehend CARBON mittig montiert und nach hinten hochklappbar * nur in Kombination mit Code 2609</p>  <p>Code 2634</p> <p>* nicht in Kombination mit TRIKE-Mono</p> <p><input type="checkbox"/> Stück MP 406,- €</p>		<p>Fußbrett durchgehend Flach-Profil, stufenlos, höhenverstellbar und winkelverstellbar (mit Klemmlaschen am Rahmen montiert)</p>  <p>Code 2632</p> <p><input type="checkbox"/> Stück MP 118,- €</p>	<p>Fußbrett-Platte durchgehend, mittig montiert nach hinten hochklappbar * (ab USL 20cm)</p>  <p>Code 2633</p> <p>* nicht in Kombination mit TRIKE-Mono</p> <p><input type="checkbox"/> Stück MP 292,- €</p>

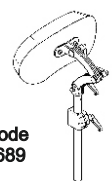
Kayou CARBON		Rücken		Kayou	
<p>Rücken aus CARBON (ohne Polster) ohne Schiebegriff</p>  <p>Rücken 30mm gemuldet</p> <p><input type="checkbox"/> Code 2628</p>		<p>Rückenblech Alu 50mm Muldenrücken (ohne Polster) ohne Schiebegriff</p> <p>Rückenblech 50mm gemuldet</p> <p>Code 2621</p> <p><input type="checkbox"/> Stück MP 208,- €</p>	<p>Rückenblech Alu 30mm Muldenrücken (ohne Polster) ohne Schiebegriff</p> <p>Rückenblech 30mm gemuldet (standard)</p> <p>Code 2620</p> <p><input type="checkbox"/> Code 2620</p>		
<p>Standard <small>nur in Kombination mit Code 2609</small></p>				<p>Standard</p>	

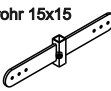
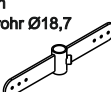
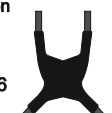
Rücken					
<p>2 einzelne Schiebegriffe höhenverstellbar ohne Gelenk ab SB 22cm</p>  <p>Code 2627</p> <p><input type="checkbox"/> Stück MP 346,- €</p>	<p>Schiebebügel mit Gelenk höhenverstellbar, winkelverstellbar</p> <p>Schiebebügel mit Kunststoffgelenk</p> <p><input type="checkbox"/> Trapez-Form Code 2623</p> <p><input type="checkbox"/> U-Form Code 2623U</p>  <p><input type="checkbox"/> Stück MP 432,- €</p>	<p>Seitenpelotten fest mit Halterung (AG 490 schwarz) ab RH 20cm</p>  <p>Code 2626</p> <p>(von der Sitzfläche hinten bis Oberkante Seitenpelotte)</p> <p><input type="checkbox"/> Paar 258,- €</p>	<p>Rückenpolster Kayou ergonomische Rückeneinheit (für Muldenrücken)</p>  <p>Code 2624</p> <p><input type="checkbox"/> Stück MP 416,- €</p>	<p>Polsterdicke des anatomisch geformten Rücken = 3cm</p> <p><input type="checkbox"/> 50mm gemuldet</p> <p><input type="checkbox"/> 30mm gemuldet</p> <p>Code 2622</p> <p><input type="checkbox"/> Stück MP 396,- €</p>	

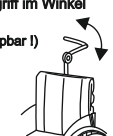
Zubehör						
<p>Kopfstütze "light" verstellbar, Aluminium mit Halterung am Rückenblech befestigt</p>  <p>Code 2689</p> <p><input type="checkbox"/> Stück 326,- €</p>	<p>Positionierungshilfe für Kopfstütze "light" Ø19mm</p> <p>Code 2689P</p> <p><input type="checkbox"/> St. 56,- €</p>	<p>Halterung für Kopfstütze für Kopfstützenrohr:</p> <p><input type="checkbox"/> 15x15mm Code 2688H</p> <p><input type="checkbox"/> Ø 19mm Code 2689H</p> <p>(ohne Kopfstütze)</p>  <p><input type="checkbox"/> Stück 182,- €</p>	<p>Halter für Brustschultergurt am vertikalen Kopfstützenrohr 15x15</p> <p>Code 2687V</p>  <p>am vertikalen Kopfstützenrohr Ø18,7</p> <p>Code 2687</p>  <p>nur in Kombination mit CODE 2689</p> <p><input type="checkbox"/> Stück MP 129,- €</p>	<p>Brustschultergurt schwarz mit Klappschnallen und Laschen</p>  <p>Code 2686</p> <p>- ohne Kopfstütze: Montage direkt an Rückenblech - mit Kopfstütze: mit Halter für Brustschultergurt (mit CODE 2689 + 2687)</p> <p><input type="checkbox"/> Stück MP 215,- €</p>	<p>Mono-Schiebegriff standard (ohne Gelenk) mit Sonder-Querträger am Schiebegriffhalter befestigt (nur bis SB 28cm)</p>  <p>Schiebegriff Triangel</p> <p>Code 2623S</p> <p><input type="checkbox"/> Stück MP 332,- €</p>	<p>Mono-Schiebegriff mit Zahnsegment (Stahl) mit Sonder-Querträger am Schiebegriffhalter befestigt mit Zahnsegment-Gelenk um Mono-Schiebegriff im Winkel einzustellen (nicht kpl. abklappbar !)</p>  <p>Code 2623MS</p> <p><input type="checkbox"/> Stück MP 444,- €</p>



Technische Änderungen und Druckfehler vorbehalten. VD2377-17

Übersicht-Rückenbleche Kayou								
RH \ SB	18	20	22	24	26	28	30	32
15								
17,5								
20								
22,5								
25								
27,5								
30								
32,5								
35								

 mögliche SB-RH Kombinationen

Technische Änderungen und Druckfehler vorbehalten.

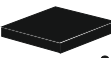
VD2377-17

Kayou CARBON		Sitz		Kayou	
Sitz CARBON mit Sitzplatte aus CARBON  <input type="checkbox"/> Code 2617		Standard-Sitzkissen, 3cm Verbundschaum mit AGW-Bezug Stoff  3 cm Code 2612 <input type="checkbox"/> Stück 110,- €	Sitzkissen Kayou ergonomische Sitzeinheit ergonomisch geformtes Sitzkissen mit leichter Abduktion  Code 2610 <input type="checkbox"/> Stück 488,- €	Sitzkisseneindecke des anatomisch geformten Sitzkissen vorne 5cm hinten 3cm	Sitz standard mit Sitzplatte aus Aluminium  <input type="checkbox"/> Code 2618
Standard	In Kombination mit Code 2609				Standard

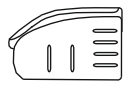
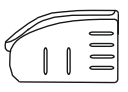
Kayou CARBON		Seitenteile		Kayou	
Seitenteil aus CARBON mit Kunststoff-Radabdeckung schwarz  <input type="checkbox"/> Code 2643	Sicherheitsgurt mit Metallschloß <input type="checkbox"/> klein (bis SB 26) <input type="checkbox"/> groß (ab SB 28) ohne Polster Code 2611 <input type="checkbox"/> mit Polster Code 2611P <input type="checkbox"/>	4-Punkt-Beckengurt mit Metallschloß mit Polster Code 2611P-4 <input type="checkbox"/> Stück 198,- €		Seitenteil aus Aluminium mit Kunststoff-Radabdeckung schwarz  <input type="checkbox"/> Code 2640	
Standard	In Kombination mit Code 2609	Stück 88,- €	Stück 169,- €		Standard

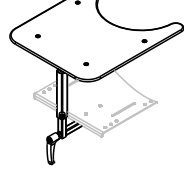
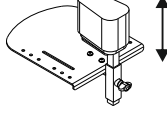
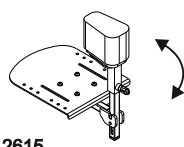
Zubehör - Sitz																												
Therapietisch steckbar mit Halterung unter Sitzplatte  Code 2614 <input type="checkbox"/> Stück 478,- €	Breite Tischplatte: <input type="checkbox"/> 25 cm <input type="checkbox"/> 30 cm <input type="checkbox"/> 35 cm Kombination mit Fußplatte mittig CODE 2633 möglich Kombination mit CODE 2616 nur mit Sonder-Code 2616-4 möglich nicht in Kombination mit Code 2615 nicht in Kombination mit CARBON-Sitzplatte	Abduktionskeil steckbar mit Halterung auf Sitzplatte (Alu-Sitzplatte)  Code 2616 Größe: _____ bei Kombination mit Code 2614 muss der Sonder-CODE 2616-4 zusätzlich verwendet werden <input type="checkbox"/> Stück 246,- €	Abduktionskeil abklappbar mit Halterung auf Sitzplatte (Alu-Sitzplatte)  Code 2615 Größe: _____ nicht in Kombination mit Code 2614 <input type="checkbox"/> Stück 363,- €	Abduktionskeilmaße <table border="1"> <thead> <tr> <th>Größe</th> <th>1</th> <th>2</th> <th>3</th> </tr> </thead> <tbody> <tr> <td>Breite vorne</td> <td>6cm</td> <td>7,5cm</td> <td>9cm</td> </tr> <tr> <td>Breite hinten</td> <td>4,5cm</td> <td>5,5cm</td> <td>7cm</td> </tr> <tr> <td>Länge</td> <td>10cm</td> <td>12cm</td> <td>14cm</td> </tr> <tr> <td>Höhe</td> <td>8cm</td> <td>8cm</td> <td>10cm</td> </tr> <tr> <td>für Sitzbreite</td> <td>18 - 22</td> <td>24 - 32</td> <td>(30 - 32)</td> </tr> </tbody> </table>	Größe	1	2	3	Breite vorne	6cm	7,5cm	9cm	Breite hinten	4,5cm	5,5cm	7cm	Länge	10cm	12cm	14cm	Höhe	8cm	8cm	10cm	für Sitzbreite	18 - 22	24 - 32	(30 - 32)
Größe	1	2	3																									
Breite vorne	6cm	7,5cm	9cm																									
Breite hinten	4,5cm	5,5cm	7cm																									
Länge	10cm	12cm	14cm																									
Höhe	8cm	8cm	10cm																									
für Sitzbreite	18 - 22	24 - 32	(30 - 32)																									

Lenkrad				
Lenkrad Vollgummi mit Design-Gabel schwarz <input type="checkbox"/> 4" Skater Code 2650 <input type="checkbox"/> 4" grau Code 2651 <input type="checkbox"/> 5" grau Code 2652	Kunststofffelge schwarz mit schwarzer PU-Bereifung <input type="checkbox"/> 4 Zoll PU schwarz Code 2657 <input type="checkbox"/> 5 Zoll PU schwarz Code 2659	Lenkrad Vollgummi mit Kunststofffelge schwarz und schwarze Bereifung <input type="checkbox"/> 4 Zoll Code 2653 <input type="checkbox"/> 5 Zoll Code 2654	Lenkrad SOFT-Vollgummi mit Aluminiumfelge silber und schwarze SOFT Bereifung <input type="checkbox"/> 4 Zoll Code 2655 <input type="checkbox"/> 5 Zoll Code 2656	Lenkrad SOFT-Vollgummi mit Aluminiumfelge schwarz und schwarze SOFT Bereifung <input type="checkbox"/> 4 Zoll Code 2655S <input type="checkbox"/> 5 Zoll Code 2656S
		Soft-Lenkrad Kunststoff mit schwarze SOFT-Bereifung (Vollgummi) Kunststofffelge schwarz 5 Zoll <input type="checkbox"/> Code 2658		
Standard		<input type="checkbox"/> Paar MP 48,- €	<input type="checkbox"/> Paar MP 78,- €	<input type="checkbox"/> Paar MP 78,- €

Lenkrad		
Lightwheel Lenkrad mit LED mit Design-Gabel schwarz <input type="checkbox"/> 4 Zoll Code 2651LED <input type="checkbox"/> 5 Zoll Code 2652LED <input type="checkbox"/> Paar MP 54,- €	Design-Lenkradgabeln farbig pulverbeschichtet Farbe: _____ Code 499 (Siehe Rahmenfarben von Seite 3)	Abweiserrolle 63mm auf Lenkradadapter (mit Sonderdeckel) Code 2695 nicht in Kombination mit Kraftknoten Code 2697 oder Rückhaltesystem Code 2696R <input type="checkbox"/> Paar MP 95,- €

Technische Änderungen und Druckfehler vorbehalten.

VD2377-17

Maßübersicht

Sitz- und Rückenpolster Kayou

Gesamthöhe Rückenpolster = Rückenhöhe+35mm

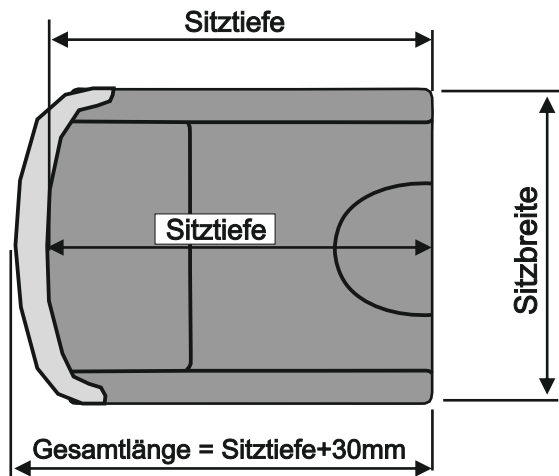
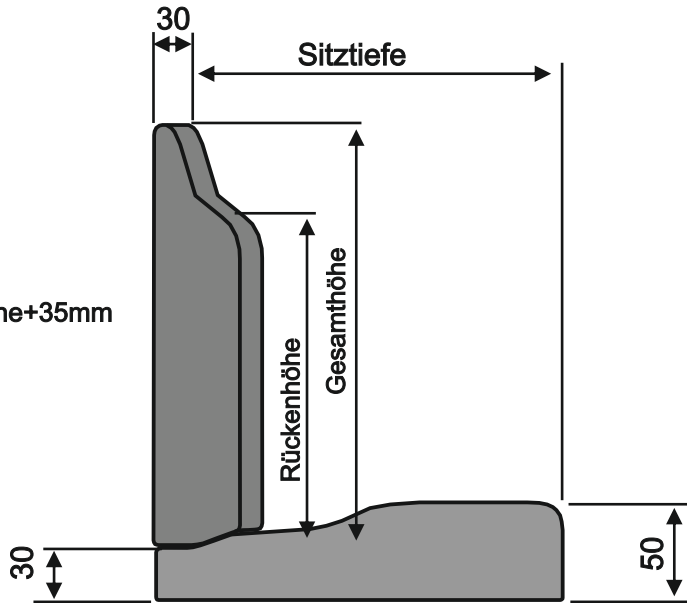

Hinweis:
bei Kayou mit 50mm Muldentiefe
ist die Sitztiefe = Sitztiefe +20mm

Bemerkung:

Seitenpelotten gerade

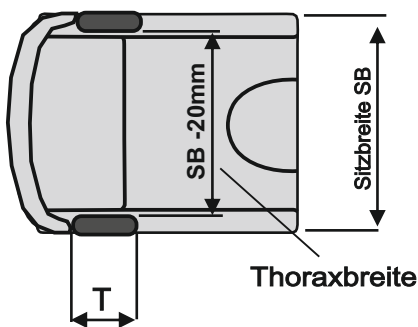

Höhe der Seitenpelotte: _____ mm
(von der Sitzfläche hinten bis Oberkante Seitenpelotte)

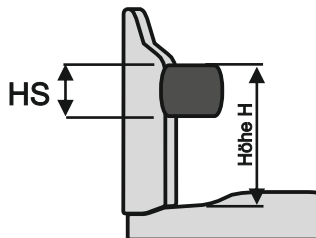

Maße Seitenpelotte	Tiefe T	Höhe HS
Größe S	7cm	5cm
Größe M	12cm	5cm

Anbau Seitenpelotte

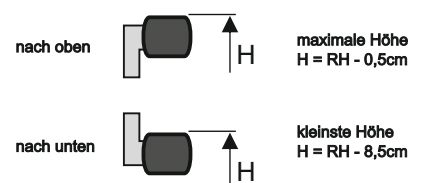

Standard Gr. S von SB 18cm - 24cm
Gr. M von SB 26cm - 32cm

Technische Änderungen und Druckfehler vorbehalten.

VD2377-17

Antriebsrad Standard

* SENTINEL (schwarze Decke)

Antriebsrad Standard (Alu-Nabe) mit Steckachse Luftbereifung <input type="checkbox"/> 20"x1 Feinprofil Code 2790 <input type="checkbox"/> 20"x1 schwarz * Code 2791 <input type="checkbox"/> 22"x1 Feinprofil Code 2793 <input type="checkbox"/> 22"x1 schwarz * Code 2794 <input type="checkbox"/> 24"x1 Feinprofil Code 2797 <input type="checkbox"/> 24"x1 schwarz * Code 2798		Pannensichere Bereifung <input type="checkbox"/> 20"x1 Code 2680 <input type="checkbox"/> 20"x1 schwarz Code 2681 <input type="checkbox"/> 22"x1 Code 2682 <input type="checkbox"/> 22"x1 schwarz Code 2683 <input type="checkbox"/> 24"x1 Code 2684 <input type="checkbox"/> 24"x1 schwarz Code 2685		Design-Antriebsrad 24" (Alu-Nabe silber) mit Steckachse, gerade gespeichtes Rad <input type="checkbox"/> 24"x1 luft Code 7391 <input type="checkbox"/> 24"x1 PU Code 7392 <input type="checkbox"/> 24"x1 PU schwarz Code 7393		Performance Bereifung <input type="checkbox"/> 24"x1 Code 570 Marathon Plus (graue Decke) <input type="checkbox"/> 22"x1 Code 577 Marathon Plus Evolution (schwarze Decke) <input type="checkbox"/> 24"x1 Code 572 Marathon Plus Evolution (schwarze Decke)		Right Run 24"x1 Code 573 <input type="checkbox"/> rot <input type="checkbox"/> blau <input type="checkbox"/> grau <input type="checkbox"/> schwarz 22"x1 Code 576 <input type="checkbox"/> schwarz		Radsturz 7° <input type="checkbox"/> 9° <input type="checkbox"/> (standard) 11° <input type="checkbox"/>	
Standard						MP 40,- €					

Greifringe für Antriebsrad Standard

Hinweis: Greifring Anbau* eng* ist standard

Greifringe für Antriebsrad Standard und Design-Antriebsrad 24" Aluminium schwarz <input type="checkbox"/> 20" Code 158 <input type="checkbox"/> 22" Code 455 <input type="checkbox"/> 24" Code 454 Aluminium silber <input type="checkbox"/> 22" Code 492 <input type="checkbox"/> 24" Code 491 Edelstahl poliert <input type="checkbox"/> 20" Code 291 <input type="checkbox"/> 22" Code 155 <input type="checkbox"/> 24" Code 156 TETRA-GRIP (Super Grip) <input type="checkbox"/> 20" Code 254 <input type="checkbox"/> 22" Code 252 <input type="checkbox"/> 24" Code 452 Maxgrepp ERGO Para <input type="checkbox"/> 20" Code 558 <input type="checkbox"/> 22" Code 550 <input type="checkbox"/> 24" Code 554 CURVE schwarz eloxiert CURVE <input type="checkbox"/> 22" Code 4502 CURVE L <input type="checkbox"/> 24" Code 4504 Anbau <input type="checkbox"/> eng <input type="checkbox"/> weit GEKKO S schwarz eloxiert mit Gummilippe Ø - kleiner <input type="checkbox"/> 22" Code 4503 <input type="checkbox"/> 24" Code 4507 Anbau <input type="checkbox"/> eng <input type="checkbox"/> weit GEKKO schwarz eloxiert mit Gummilippe <input type="checkbox"/> 22" Code 4501 <input type="checkbox"/> 24" Code 4508 Anbau <input type="checkbox"/> eng <input type="checkbox"/> weit						Greifringüberzug schwarz  <input type="checkbox"/> 20" Code 290 <input type="checkbox"/> 22" Code 191 <input type="checkbox"/> 24" Code 192					
Standard						MP 320,- €	MP 358,- €	MP 388,- €	MP 503,- €	MP 503,- €	<input type="checkbox"/> Paar 136,- €



Antriebsrad

Antriebsrad mit Trommelbremse und Steckachse (mit Bedienung für Begleitperson) Hinweis: nur bei 9° Radsturz <input type="checkbox"/> 20" Code 2660 <input type="checkbox"/> 22" Code 2661 <input type="checkbox"/> 24" Code 2662		"Black Edition" Trommelbrens-Antriebsräder mit schwarzer Nabe, schwarzer Felge und Steckachse mit schwarzer Kappe und mit Bereifung Marathon Plus Evolution (schwarze Bereifung) 22"x1 oder 24"x1 Code 2263 (nur in Kombination mit CODE 2661 oder 2662)		SAFETY-GRIP-Antriebsrad Felge mit integriertem Greifring <input type="checkbox"/> 22 Zoll Code 7385 <input type="checkbox"/> 24 Zoll Code 7386 nur in Kombination mit Antriebsrad Standard oder Antriebsrad mit Trommelbremse (Kombination mit CODE 2263 nicht möglich)		Bremse für Begleitperson am Monoschiebegriff montiert mit Sonder-Halterung und Bowdenzugweiche für Bremsgriff Code 2669 (nur in Kombination mit CODE 2660, 2661 oder 160 möglich)	
<input type="checkbox"/> Paar	MP 332,- €	<input type="checkbox"/> Paar	MP 108,- €	<input type="checkbox"/> Paar	MP 101,- €	<input type="checkbox"/> Stück	MP 178,- €

Leichtgewichtsräder



Einhandantriebsräder

Technische Änderungen und Druckfehler vorbehalten.

Leichtgewichtsradschwinge LWW mit schwarzer Felge, 24 Speichen schwarz radialgespeicht und Luftbereifung (Feinprofil) graue Bereifung Alu-Greifring schwarz eloxiert 20 x1" <input type="checkbox"/> CODE 2965 22 x1" <input type="checkbox"/> CODE 2964 24 x1" <input type="checkbox"/> CODE 2963 Alu-Greifring silber eloxiert <input type="checkbox"/> CODE 2965S <input type="checkbox"/> CODE 2964S <input type="checkbox"/> CODE 2963S schwarze Bereifung Alu-Greifring schwarz eloxiert <input type="checkbox"/> CODE 2976 <input type="checkbox"/> CODE 2975 <input type="checkbox"/> CODE 2974			Greifring zusätzlich für angetriebenes Rad beim Einhandantrieb Greifring aus Edelstahl Code 198Z (nur in Kombination mit einem Einhandantrieb)		Einhandantrieb mit Edelstahl-Doppelgreifring und steckbarer Achse Kombination mit Trommelbremse ist nicht möglich III # ab SB 20cm # Sturz 7° links <input type="checkbox"/> Code 193 <input type="checkbox"/> Code 2193 <input type="checkbox"/> Code 194 <input type="checkbox"/> Code 2194 rechts <input type="checkbox"/> Code 195 <input type="checkbox"/> Code 2195 <input type="checkbox"/> Code 196 <input type="checkbox"/> Code 2196 Abstand Greifringe normal eng Abstand Greifringe normal eng				Abstand beim Doppel-Greifring normal  eng  kleiner Abstand für kleine Hände	
<input type="checkbox"/> Paar	Pannensichere Bereifung nicht möglich		MP 102,- €	<input type="checkbox"/> Stück	MP 145,- €	<input type="checkbox"/> Paar	MP 998,- €			

Antriebsrad - Speichenschutz



VD2377-17

Speichenschutz transparent  <input type="checkbox"/> 20 Zoll Code 164 <input type="checkbox"/> 22 Zoll Code 165 <input type="checkbox"/> 24 Zoll Code 166		Speichenschutz mit Sonder-Motiven Die Preise für Sonder-Speichenschutz sind Netto-Preise und nicht rabattfähig !! www.speichenschutz.com Motiv-Nr.: _____ <input type="checkbox"/> 24" Die Motiv-Nr. entnehmen Sie bitte der Webseite siehe www.speichenschutz.com <input type="checkbox"/> 22" <input type="checkbox"/> 20" Code 2268		www.rs-speichenschutz.com Motiv-Nr.: _____ <input type="checkbox"/> 24" Die Motiv-Nr. entnehmen Sie bitte der Webseite siehe www.rs-speichenschutz.com <input type="checkbox"/> 22" <input type="checkbox"/> 20" Code 2267		Beispiel  Informationen zu weiteren Speichenschutzmotiven entnehmen Sie bitte der jeweiligen Webseite	
<input type="checkbox"/> Paar	178,- €	<input type="checkbox"/> Paar	Nettopreis 230,- €	<input type="checkbox"/> Paar	Nettopreis 218,- €		

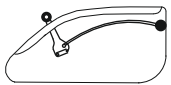
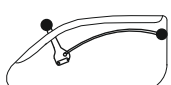
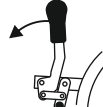
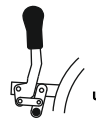

Übersicht Sitzhöhen und Unterschenkellängen (USL) bzgl. der Sitzplatte

20" (LR5")										
USL bei 7° Sturz +0,5cm USL bei 11° Sturz -0,5cm		9° Sturz								
Sitzhöhe		31,5	32,5	33,5	34,5	35,5	36,5	37,5		
KAYOU		max.USL								
Sitztiefe	18	24	25	26	27	28	29	30		
	20	24	25	26	27	28	29	30		
	22	22	23	24	25	26	27	28		
	24	20	21	22	23	24	25	26		
	26	20	21	22	23	24	25	26		
22" (LR5")										
USL bei 7° Sturz +0,5cm USL bei 11° Sturz -0,5cm		9° Sturz								
Sitzhöhe		33,5	34,5	35,5	36,5	37,5	38,5	39,5		
KAYOU		max.USL								
Sitztiefe	20	25	26	27	28	29	30	31		
	22	25	26	27	28	29	30	31		
	24	25	26	27	28	29	30	31		
	26	25	26	27	28	29	30	31		
	28	25	26	27	28	29	30	31		
	30	25	26	27	28	29	30	31		
24" (LR5")										
USL bei 7° Sturz +0,5cm USL bei 11° Sturz -0,5cm		9° Sturz								
Sitzhöhe		36	37	38	39	40	41	42	43	44
KAYOU		max.USL								
Sitztiefe	22	27	28	29	30	31	32	33	34	35
	24	27	28	29	30	31	32	33	34	35
	26	27	28	29	30	31	32	33	34	35
	28	27	28	29	30	31	32	33	34	35
	30	26	27	28	29	30	31	32	33	34
	32	26	27	28	29	30	31	32	33	34
	34	25	26	27	28	29	30	31	32	33

Bremse

<p>Bremse im Seitenteil mit Hebel gerade, Halbkugel 2-teilig geschraubt, im Seitenteil integriert</p>  <p><input type="checkbox"/> Code 2670</p>	<p>Bremse im Seitenteil mit Hebel gebogen, mit Kugelknopf (Ø 32mm), im Seitenteil integriert</p>  <p><input type="checkbox"/> Code 2671</p>	<p>Kniehebelbremse abgekröpft, mit Sonderhalterung (anstatt der Bremse im Seitenteil)</p>  <p>Code 2674</p>	<p>Kniehebelbremse abgekröpft mit Rastbolzen zur Arretierung (anstatt der Bremse im Seitenteil)</p>  <p>fixiert im gebremsten und geöffneten Zustand</p> <p>Code 2674RD</p>	<p>Bremse für Begleitperson ohne Bremse im Seitenteil mit Bowdenzug für die Begleitperson angesteuert (ohne Bremsgestänge)</p> <p>bei Mono-Schiebegriff</p>  <p>Code 2678oB Code 2678oBM</p> <p>Kombination mit CODE 2675 oder 2675RD ist möglich !! Kombination mit CODE 2670 oder 2671 nicht möglich !!</p>
Standard		<input type="checkbox"/> Paar MP 147,- €	<input type="checkbox"/> Paar MP 410,- €	<input type="checkbox"/> Paar MP 233,- € <input type="checkbox"/> Paar MP 295,- €

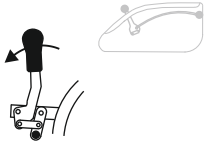

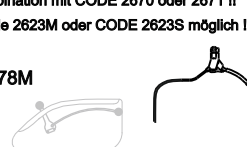
Bremse

<p>zusätzliche Kniehebelbremse abgekröpft, mit Sonderhalterung unten am Rahmen montiert</p>  <p>Code 2675</p>	<p>zusätzliche Kniehebelbremse abgekröpft, mit Rastbolzen zur Arretierung</p>  <p>fixiert im gebremsten und geöffneten Zustand</p> <p>Code 2675RD</p>	<p>Bremse für Begleitperson bei Bremse im Seitenteil mit zusätzlichem Bowdenzug für die Begleitperson angesteuert nur in Kombination mit CODE 2670 oder 2671</p> <p>Code 2678</p>  <p>Kombination mit Trommelbremse nicht möglich</p>	<p>Bremse für Begleitperson bei Bremse im Seitenteil bei Mono-Schiebegriff mit zusätzlichem Bowdenzug für die Begleitperson angesteuert nur in Kombination mit CODE 2670 oder 2671 !! nur mit Code 2623M oder CODE 2623S möglich !!</p> <p>Code 2678M</p>  <p>Kombination mit Trommelbremse nicht möglich</p>	<p>Hinweis: mit der Bremse für die Begleitperson, kann durch die Begleitperson die Bremse im gebremsten und geöffneten Zustand arretiert werden.</p> <p>Hinweis: mit PU-Bereifung nicht möglich</p>
<input type="checkbox"/> Paar MP 267,- €	<input type="checkbox"/> Paar MP 514,- €	<input type="checkbox"/> Paar MP 329,- €	<input type="checkbox"/> Paar MP 397,- €	

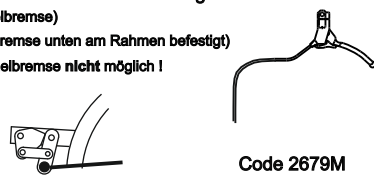
Bremse

<p>zusätzliche Druckbremse nur für die Begleitperson; betätigt bzw. angesteuert durch Bowdenzug (Alternative zur Trommelbremse) (zusätzliche Kniehebelbremse unten am Rahmen befestigt) Kombination mit Trommelbremse nicht möglich !</p>  <p>Code 2679</p>	<p>nur bei Mono-Schiebegriff (CODE 2623S oder 2623M) (mit Y - Weiche)</p> <p>Code 2679M</p>
<input type="checkbox"/> Paar 364,- €	<input type="checkbox"/> Paar 441,- €

Zubehör

<p>Ösen für Rückhaltesystem zum Transport des Rollstuhls im Auto nach ISO 7176-19 (ohne Beckengurt) Rückhalteösen für den Rahmen vorne beim Transport in einem Behindertentransportwagen. Am hinteren Rahmen werden in diesem Fall keine zusätzlichen Ösen benötigt.</p> <p>Code 2696R</p>  <p>Zusätzlich benötigen Sie einen verlängerten Beckengurt und die passenden Retraktoren vom Fachhandel.</p> <p><input type="checkbox"/> Satz Nettopreis 180,- €</p>	<p>Beckengurt für Rückhaltesystem 2696R für den Anbau an die Retraktorgurte</p> <p>Beckengurt zur Verbindung der Person mit den Retraktorgurten</p> <p>Code 2696B</p> <p><input type="checkbox"/> Stück Netto 92,- €</p>	<p>Kraftnotensystem zum Transport des Rollstuhls im Auto nach ISO 7176-19 Montagesatz für Rollstuhl und Montage an den Rollstuhl mit integriertem Beckengurt</p>  <p>Code 2697</p> <p><input type="checkbox"/> Satz Nettopreis 450,- €</p>
---	---	--

Notizen

<p>Hinweis: Der Kayou-CARBON ist nicht mit dem Kraftnotensystem bzw. Rückhaltesystem für den Transport im Auto zugelassen!!</p> <p>Hinweis: Die Kombination Kraftknoten mit Einhandantrieb (ohne Trommelbremse) ist nicht möglich !</p>

Kombination mit Kniehebelbremse CODE 2674, 2674RD, 2675 oder 2675RD nicht möglich !

Technische Änderungen und Druckfehler vorbehalten.

VD2377 - 17

Kayou		Zubehör	
Trekkingvorbau TRIKE als Lenk- und Schiebehilfe			
Schnellspanner (Klammer)	# Halterung Schnellspanner (Klammer) am Befestigungsbolzen am KAYOU-Rahmen # Lenkrad 10x2" schwarz mit Alu-Gabel	<h1>Trike</h1> <p>Trekkingvorbau als Lenk- und Schiebehilfe</p> 	
CODE 9926	# Gestänge mit Zahnsegment und Klemmhalter # mit Rampe als Montagehilfe Belastung bis 50kg (Rollstuhl inkl. Zuladung)		
<input type="checkbox"/> Stück	699,- €		



TRIKE	Farbe Rahmen	Edition "...-Color"		
Hinweis: die TRIKE-Rahmenteile sind aus Aluminium (roh - gebürstet)	TRIKE-Rahmenteile farbig pulverbeschichtet Farbe : Rahmenfarbe (siehe Seite 3) - Rahmenrohre rechts / links - Querrohr (Rahdaufnahmerohr) - Lenkradgabel Code 9908	Edition "Duo-Color" Farbe 1: _____ (Lenkradgabel) Farbe 2: _____ (Rahmenrohre rechts / links, Querrohr) Code 9909		Lenkradgabel mit Feststeller für Geradeauslauf Code 9909F
ohne Aufpreis	<input type="checkbox"/> MP 132,- €	<input type="checkbox"/> MP 143,- €		<input type="checkbox"/> Stück MP 153,- €

Zubehör

Hinweise:

- Kombination TRIKE mit Kraftknoten möglich !!
- Kombination TRIKE mit Rückhaltesystem möglich !!
- Kombination TRIKE mit Abweiserrollen **nicht** möglich !!
- Kombination TRIKE-Mono mit Kraftknoten möglich !!
- Kombination TRIKE-Mono mit Rückhaltesystem möglich !!

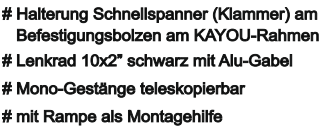
Der Transport des Rollstuhls mit Benutzer im Auto in Kombination mit angehängtem TRIKE ist **nicht** zugelassen !

Kayou	Zubehör	
Trekkingvorbau TRIKE-Mono als Lenk- und Schiebehilfe mit Mono-Stange mittig am Rahmen montiert		
CODE 9910	# Halterung Schnellspanner (Klammer) am Befestigungsbolzen am KAYOU-Rahmen # Lenkrad 10x2" schwarz mit Alu-Gabel # Mono-Gestänge teleskopierbar # mit Rampe als Montagehilfe Belastung bis 50kg (Rollstuhl inkl. Zuladung)	
<input type="checkbox"/> Stück	491,- €	
<div style="display: flex; justify-content: space-between;"> <div> <h2>Trike-Mono</h2> <p>Trekkingvorbau als Lenk- und Schiebehilfe</p>  </div> <div> <p>Hinweis: bei kleinen Sitztiefen, kurzen Unterschenkelängen und entsprechenden Sitzhöhen ist ein Anbau vom TRIKE-Mono nicht möglich !!</p> <p>Hinweis: die Kippsicherung mittig (CODE 2606) ist in Kombination mit TRIKE-Mono nicht möglich !! die FB-Platte mittig montiert (Code 2633) ist in Kombination mit TRIKE-Mono nicht möglich !! (evtl. mit Sonder-FB 2653150)</p> </div> </div>		

TRIKE-Mono	Farbe Rahmen	Edition "...-Color"		
Hinweis: die TRIKE-Rahmenteile sind aus Aluminium (roh - gebürstet)	TRIKE-Rahmenteile farbig pulverbeschichtet Farbe : Rahmenfarbe (siehe Seite 3) - Anbindungsrohr Mono-Trike - Lenkradgabel Code 9918	Edition "Duo-Color" Farbe 1: _____ (Lenkradgabel) Farbe 2: _____ (Mono-Rahmenrohr) Code 9919		Lenkradgabel mit Feststeller für Geradeauslauf Code 9909F
ohne Aufpreis	<input type="checkbox"/> MP 132,- €	<input type="checkbox"/> MP 143,- €		<input type="checkbox"/> Stück MP 153,- €

Technische Änderungen und Druckfehler vorbehalten. VD2377-17

Notizen

Technische Änderungen und Druckfehler vorbehalten.

VD2377-17

Allgemeine Geschäftsbedingungen (AGB)

Gültigkeit

Für sämtliche Verkäufe gelten ausnahmslos unsere Liefer- und Zahlungsbedingungen. Aufträge und sonstige Vereinbarungen werden erst durch unsere schriftliche Bestätigung gültig. Den Einkaufsbedingungen des Bestellers wird ausdrücklich widersprochen.

Angebot und Vertragsabschluss

Angebote sind stets freibleibend, soweit sie nicht ausdrücklich befristet sind. Aufträge bedürfen der schriftlichen Bestätigung. Bei bestätigten Aufträgen sind die Preise fest, wir behalten uns jedoch vor, bei Preissteigerungen, die wir nicht zu vertreten haben (z.B. Steuererhöhungen, Lohnerhöhungen, Preisänderungen seitens unserer Vorlieferanten), den Preis entsprechend anzupassen. Kostenvorschläge für Sonderanfertigungen und Reparaturarbeiten sind stets unverbindlich. Technische Änderungen vorbehalten. Der Vertrag kommt erst mit der Auftragsbestätigung zustande.

Versand

Soweit vom Besteller keine Bestimmung getroffen ist, erfolgt die Versendung auf einem angemessenen Versandweg in der üblichen Verpackung. Versicherungen erfolgen nur auf Wunsch und auf Kosten des Bestellers. Lieferungen erfolgen unfrei. Der Versandweg steht uns frei. Bei Sonderwünschen, z.B. Expreßsendungen, Eilgut usw. gehen auch die Mehrkosten zu Lasten des Empfängers. Die Ware wird stets auf Gefahr des Abnehmers zum Versand gebracht. Bei Transportschaden muß der Empfänger eine Tatbestandsaufnahme bei dem jeweiligen Transportführer beantragen.

Preise

Alle Preise von BEROLLKA verstehen sich ab Werk ausschließlich der jeweiligen gesetzlichen Mehrwertsteuer, öffentlichen Lasten und Abgaben, wie etwaiger Zölle sowie die Versicherungs- und Verpackungskosten, die gesondert berechnet werden.

Mindermengenzuschlag

Bei Kleinaufträgen wird pro Auftrag ein Mindermengenzuschlag pauschal von 15,00 Euro bei einem Netto-Warenwert unter 20,00 Euro für Verwaltungskosten zusätzlich berechnet.

Lieferfristen

Die angegebenen Liefertermine und Lieferfristen sind unverbindlich. Ihre Überschreitung berechtigt den Besteller nicht zum Rücktritt des Vertrages. Die Geltendmachung von Schadensersatzansprüchen ist ausgeschlossen. BEROLLKA kann aus begründetem Anlass Teillieferungen vornehmen.

Fehlbestellungen / Warenrücksendungen

Fehlbestellungen werden nur zurückgenommen, wenn wir sie verschuldet haben und die Ware sich in einwandfreiem Zustand befindet. Sofern im Einzelfall Fehlbestellungen oder Warenrücksendungen aus Kulanz angenommen werden, so ist folgendes zu beachten:

1. Artikelnummer, Artikelbezeichnung, Lieferscheindatum- und nummer, sowie Rechnungsnummer sind anzugeben.
2. Die Rücksendung hat frei zu erfolgen.
3. Die Ware muß der im Lieferschein aufgeführten Artikelnummer(n) entsprechen. Keinesfalls werden von einem Artikel entfernte Einzelteile zurückgenommen.
4. Die zurückgesandte Ware hat sich in einwandfreiem Zustand zu befinden.
5. Für die Zurücknahme werden Bearbeitungsgebühren in Höhe von 10% des Nettowarenwertes, zumindest jedoch € 35,- berechnet.

Lieferungen, die länger als 3 Monate zurückliegen, sowie Nähteile und Sonderanfertigungen sind vom Umtausch ausgeschlossen. Als Nachweis dient eine Kopie des Lieferscheins oder der Rechnung.

Gewährleistung und Mängelrügen

Der Verkäufer haftet unter Ausschluss weiterer Ansprüche für Mängel der Ware in der Weise, daß er alle diejenigen Teile unentgeltlich auszubessern oder nach seiner Wahl neu zu liefern hat, die innerhalb von 6 Monaten, bei nachweisbaren Material- oder Arbeitsfehler schadhaft oder unbrauchbar geworden sind und als solche dem Verkäufer sofort nach Bekanntwerden des Mangels schriftlich gemeldet worden sind. Soweit längere gesetzliche Fristen einschlägig sind, wird eine Gewährleistung von 12 Monaten vereinbart.

Zur Vornahme der Ersatzteillieferung hat der Besteller dem Verkäufer die erforderliche Zeit und Gelegenheit zu gewähren. Ersetzte Teile werden Eigentum des Verkäufers. Der Käufer hat die Ware unverzüglich nach der Ablieferung durch den Verkäufer zu untersuchen und, wenn sich ein Mangel zeigt, dem Verkäufer unverzüglich Anzeige zu machen. Unterläßt der Käufer die Anzeige, so gilt die Ware als genehmigt, es sei denn, dass es sich um einen Mangel handelt, der bei der Untersuchung nicht erkennbar war.

Bei jeder Beanstandung steht BEROLLKA das Recht zur Besichtigung und Prüfung des beanstandeten Liefergegenstandes zu. Dafür wird der Besteller BEROLLKA die notwendige Zeit und Gelegenheit einräumen. BEROLLKA kann von dem Besteller auch verlangen, dass er den beanstandeten Liefergegenstand an BEROLLKA auf Kosten von BEROLLKA zurückschickt. Erweist sich eine Mängelrüge des Bestellers als vorsätzlich oder grob fahrlässig unberechtigt, so ist er BEROLLKA zum Ersatz aller in diesem Zusammenhang entstandenen Aufwendungen verpflichtet. BEROLLKA ist berechtigt, gewährleistungspflichtige Mängel nach eigener Wahl durch für den Besteller kostenlose Nachbesserung oder Ersatzlieferung des fehlerhaften Teiles oder des ganzen Liefergegenstandes zu beseitigen. Übernimmt der Besteller bei einer Beanstandung eine Reparatur selbst oder versucht die Mängel selbst zu beheben ohne schriftliche Zustimmung des Verkäufers, werden vom Verkäufer keine Aufwandsansprüche (wie Transport-, Wege-, Arbeits- und Materialkosten) und auch keine Gewährleistungsansprüche übernommen.

Von der Ersatzpflicht sind ausgeschlossen:

Beschädigungen, welche durch natürlichen Verschleiß, fahrlässige bzw. unsachgemäße Behandlung oder gewaltsamer Beschädigung entstehen. Wandlung des Kaufvertrages, Minderung des Kaufpreises oder Schadensersatzansprüche aller Art sind ausgeschlossen. Die Gewährspflicht erlischt, wenn Reparaturen bzw. Veränderungen oder Ersatz einzelner Teile von anderer Seite als der Verkäuferin oder liefernden Firma vorgenommen werden.

Eigentumsvorbehalt

Für Wiederverkäufer: Die jeweils angelieferte Ware bleibt bis zur vollständigen Begleichung sämtlicher Rechnungen – auch aus anderen Lieferungen - unser Eigentum. Unsere hiernach noch in unserem Eigentum verbliebene Ware darf nur im ordentlichen Geschäftsgang weiterveräußert werden. Forderungen aus dem Weiterverkauf werden an uns abgetreten. Eine Verfügung außerhalb des ordentlichen Geschäftsganges, z.B. durch Verpfändung unseres Eigentums oder uns abgetretener Forderungen sind uns unaufgefordert und unverzüglich mitzuteilen.

Zahlungsbedingungen

Rechnungen sind zahlbar innerhalb 30 Tagen nach Rechnungsdatum rein netto Kasse. Bei Zahlungseingang binnen 8 Tagen gewähren wir 2% Skonto, wenn sämtliche Zahlungsverpflichtungen aus früheren Leistungen erfüllt sind. Wird die 30-tägige Zahlungsfrist überschritten, sind wir berechtigt, Verzugszinsen zu berechnen. Der Zinssatz liegt bei marktüblichen Zinsen der Großbanken. Lieferung gegen Nachnahme behalten wir uns ausdrücklich vor.

Datenschutz

Berollka und der Kunde sind für die Einhaltung der jeweils für sie geltenden datenschutzrechtlichen Bestimmungen selbst verantwortlich. Der Kunde darf Berollka keine personenbezogenen Daten zur Verfügung stellen, für welche die Rechtmäßigkeit nicht gegeben ist und für welche der Kunde keine gesetzliche Legitimation zur Verarbeitung hat.

Erfüllungsort und Gerichtsstand ist der Ort der Rechnungsstellung.

Ausschließlicher Gerichtsstand für alle Streitigkeiten aus dem Vertragsverhältnis ist Heidelberg. BEROLLKA ist jedoch berechtigt, den Besteller an jedem anderen gesetzlichen Gerichtsstand zu verklagen. Es gilt das Recht der Bundesrepublik Deutschland unter Ausschluss des Übereinkommens der Vereinten Nationen über Verträge über den internationalen Warenkauf (CISG).

Technische Änderungen und Druckfehler vorbehalten. Eine aktuelle Preisliste kann jederzeit angefordert werden.