

Absender

Versandadresse siehe Absender

Com.:

Bestellung

Kostenvoranschlag

Besteller: _____

Telefon: _____



Grundpreis 3235,- €

Preise gültig ab 01.01.2025
(bis auf Widerruf)

Yuki



Hilfsmittelnummer 18.50.03.2008

Alle Maßangaben in cm
Maßtoleranzen +/- 0,5cm

Zugelassen bis 75 kg Zuladung
Benutzergewicht: _____ kg

Aktiv-Kinderrollstuhl mit starrem Aluminiumrahmen und mechanischer Sitzkantelung

Grundmaße				
Rahmengrößen	Sitzbreite (SB)	Sitztiefe (ST)	Rückenhöhe (RH)	Unterschenkellänge(USL):
<input type="checkbox"/> Größe 22"	<input type="checkbox"/> 26 <input type="checkbox"/> 28 <input type="checkbox"/> 30 <input type="checkbox"/> 32 <input type="checkbox"/> 34 <input type="checkbox"/> 36	<input type="checkbox"/> 26 <input type="checkbox"/> 28 <input type="checkbox"/> 30 <input type="checkbox"/> 32 <input type="checkbox"/> 34	<input type="checkbox"/> 20 <input type="checkbox"/> 25	USL: bzgl. Sitzkissen oder USL: bzgl. Sitzplatte (ohne Sitzkissen) max. USL = 34cm <small>(die max. USL ist abhängig von der Sitzhöhe wegen der Kollision Fußbreit mit Lenkrad)</small> Technische Daten siehe Rückseite
<input type="checkbox"/> Größe 24"	<input type="checkbox"/> 28 <input type="checkbox"/> 30 <input type="checkbox"/> 32 <input type="checkbox"/> 34 <input type="checkbox"/> 36 <input type="checkbox"/> 38 <input type="checkbox"/> 40 <small>Hinweis: durch Sitzkantelungsmechanismus ergibt sich SB +1,5cm zwischen den Seitenteilen</small>	<input type="checkbox"/> 28 <input type="checkbox"/> 30 <input type="checkbox"/> 32 <input type="checkbox"/> 34 <input type="checkbox"/> 36 <input type="checkbox"/> 38 <input type="checkbox"/> 40	<input type="checkbox"/> 30 <input type="checkbox"/> 35 <input type="checkbox"/> 40	

Yuki	
<p>Yuki - Abduktionsrahmen</p> <p>Grundausrüstung:</p> <ul style="list-style-type: none"> # leichter Alu-Rahmen mit 12cm Abduktion # Sitz mit mechanische Sitzkantelung -5° bis 40° # Sitzplatte aus Alu <p># Lenkräder</p> <p># Antriebsräder</p> <p><input type="checkbox"/> Code 27000</p>	<p>Sitzhöhe in cm siehe mögliche Radkombinationen (ohne Sitzkissen)</p> <p>bei horizontaler Sitzplatte: _____ cm</p> <p>Grundpreis 3235,- €</p>

Notizen



Technische Änderungen und Druckfehler vorbehalten.

VD2383-13

Technische Daten

Sitzbreite **SB**

von Seitenteil bis Seitenteil

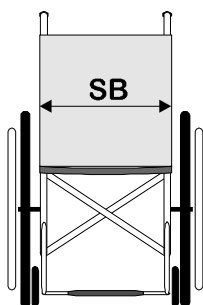

Sitztiefe **ST**

von Rückenpolster bis Vorderkante Sitzblech (Sitzpolster)

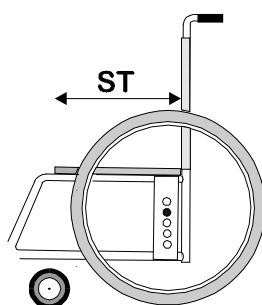

Rückenhöhe **RH**

von Oberkante Sitzpolster bis Oberkante Rückenpolster (seitlich)

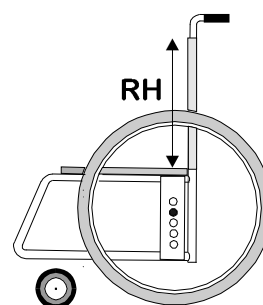

Unterschenkelänge USL:

20 bis 34 cm *

*bzgl. der Sitzplatte (ohne Sitzkissen)

Gesamtbreite Rollstuhl:

mit Räder u. Greifring (Anbau eng)

bei 4° Radsturz SB +28 cm
 bei 7° Radsturz SB +30 cm
 bei 9° Radsturz SB +33 cm
 bei 11° Radsturz SB +36 cm

mit Trommelbrems-Räder u. Greifring (Anbau eng)

bei 4° Radsturz SB +29 cm
 bei 9° Radsturz SB +37 cm

Sitzhöhen **SH** (bei 0° Sitzwinkel)

Yuki

* bei Einhandantrieb

Antriebsrad	Lenkrad - Gabel	minimale Sitzhöhe vorne / hinten		maximale Sitzhöhe vorne / hinten
22 Zoll	4 Zoll	41 cm	43,5cm*	46 cm
	5 Zoll	41 cm	43,5cm*	46 cm
24 Zoll	4 Zoll	43,5 cm	46cm*	48,5 cm
	5 Zoll	43,5 cm	46cm*	48,5 cm

Sitzhöhen **SH** mit 5cm Sitzerhöhung (bei 0° Sitzwinkel)

Antriebsrad	Lenkrad - Gabel	minimale Sitzhöhe vorne / hinten		maximale Sitzhöhe vorne / hinten
22 Zoll	4 Zoll	46 cm		51 cm
	5 Zoll	46 cm		51 cm
24 Zoll	4 Zoll	48,5 cm		53,5 cm
	5 Zoll	48,5 cm		53,5 cm





















Alle Maßangaben ± 0,5 cm

Maße bei 7° Radsturz ermittelt (bei 9° Radsturz ist die Sitzhöhe 0,5 cm niedriger)
 (bei 11° Radsturz ist die Sitzhöhe 1cm niedriger)

Farbe Rahmen

Materialbedingt sind Farbabweichungen möglich















glänzend

<input type="checkbox"/>  25 RAL9010 reinweiß	<input type="checkbox"/>  06 dormantrot	<input type="checkbox"/>  44 RAL5015 himmelblau met.	<input type="checkbox"/>  51 apfelgrün metallic
<input type="checkbox"/>  56 RAL1021 goldgelb met.	<input type="checkbox"/>  40 rotmetallic	<input type="checkbox"/>  16 RAL5002 ultramarinblau	<input type="checkbox"/>  45 RAL6018 gelbgrün met.
<input type="checkbox"/>  24 RAL1028 melonengelb	<input type="checkbox"/>  43 RAL4010 telemagenta met.	<input type="checkbox"/>  17 dormantblau	<input type="checkbox"/>  60 mojito grün met.
<input type="checkbox"/>  27 mandarin met.	<input type="checkbox"/>  53 cassis	<input type="checkbox"/>  64 petrolgrün met.	<input type="checkbox"/>  19 silbermetallic
<input type="checkbox"/>  41 RAL3020 verkehrsrot met.	<input type="checkbox"/>  59 atlanticblau met.	<input type="checkbox"/>  50 apfelgrün	<input type="checkbox"/>  23 RAL9005 tiefschwarz met. = metallisiert

Farbe Rahmen

Materialbedingt sind Farbabweichungen möglich

matt / satiniert

<input type="checkbox"/>  76 reinweiß satiniert	<input type="checkbox"/>  69 purpur met. satiniert	<input type="checkbox"/>  75 petrolgrün met. satiniert
<input type="checkbox"/>  65 goldgelb met. satiniert	<input type="checkbox"/>  61 cool mint matt	<input type="checkbox"/>  73 gelbgrün met. satiniert
<input type="checkbox"/>  66 mandarin met. satiniert	<input type="checkbox"/>  72 himmelblau met. satiniert	<input type="checkbox"/>  74 mojito grün met. satiniert
<input type="checkbox"/>  67 verkehrsrot satiniert	<input type="checkbox"/>  71 atlanticblau met. satiniert	<input type="checkbox"/>  77 silbermetallic satiniert
<input type="checkbox"/>  68 telemagenta met. satiniert	<input type="checkbox"/>  70 ultramarinblau satiniert	<input type="checkbox"/>  22 RAL9011 schwarz matt









met. = metallisiert

Farbe Bespannung

Bespannungstoff Standard

<input type="checkbox"/>  DE290 schwarz

atmungsaktiver Stoff (AGW)

<input type="checkbox"/>  AG410 gelb	<input type="checkbox"/>  AG451 königsblau
<input type="checkbox"/>  AG430 rot	<input type="checkbox"/>  AG460 lemon
<input type="checkbox"/>  AG441 pink	<input type="checkbox"/>  AG470 grau
<input type="checkbox"/>  AG450 ultramarine	<input type="checkbox"/>  AG490 schwarz

Notizen

Notizen



Technische Änderungen und Druckfehler vorbehalten.

VD2383-13

Rahmenzubehör

Kippsicherung in der Höhe einstellbar, nach vorne abschwügelbar

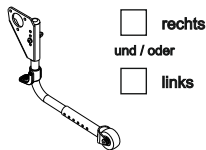
SB 26 und SB 28 **einfach**

Code 27004

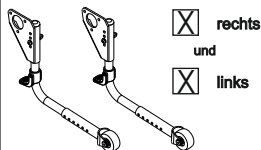
 Stück 153,- €ab SB 30 **doppelt**

Code 27006

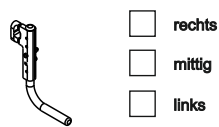
 Paar 287,- €Ankippbügel
am Rahmen-Querrohr montiert

Code 27005

 Stück 118,- €

Hinweis:

bei SB 26 oder SB 28 können 1 oder 2 Kippsicherungen montiert werden.
ab SB 30cm müssen 2 Kippsicherungen montiert werden !

* nur in Kombination mit Sitzplattenverhöhung +5cm CODE 27016 möglich

Fußbrett

Fußbrett-Platte durchgehend,
mittig montiert, nach **hinten** hochklappbarFußbrett-Bügel lang: bis USL 34cm
Fußbrett-Bügel extra lang: bis USL 40cm *
(bei maximaler Sitzhöhe)

Code 27045

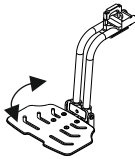
 Stück 374,- €Fußbrett-Platte durchgehend hochschwügelbar,
mittig montiert und nach **hinten** hochklappbarFußbrett-Bügel lang: bis USL 34cm
Fußbrett-Bügel extra lang: bis USL 40cm *
(bei maximaler Sitzhöhe)
ab ST 30cm möglich

Code 27046

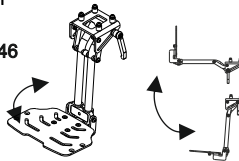
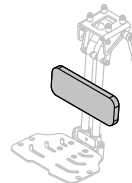
 Stück 562,- €Wadenpolster
für Fußbrett-Platte mittig

Code 27048

 Stück 154,- €

Fußbrett

Fußbrett farbig
für Fußbrett Platte oder Flach-ProfilFarbe: _____

Code 417

(Siehe Rahmenfarben von Seite 3)

 MP 64,- €

Rahmenzubehör

Edition "DUO-Y1"

Farbe 1: _____

- Rahmen
- Rückenblech ASR *
- Schiebebügel *

Farbe 2: _____

- Fußbrett-Platte
- Design-Lenkradgabel
- Alu-Greifring Antriebsrad *

(Rahmenfarben siehe Seite 1)

 Code 27089 MP 220,- €

* nur wenn Option gewählt wurde

Notizen

Technische Änderungen und Druckfehler vorbehalten.

VD2383-13

Schiebegriffhöhen

Schiebegriffhöhe für Begleitperson = Rückenhöhe + Sitzhöhe + Höhe Schiebegriff

$$\text{Schiebegriffhöhe für Begleitperson} = \text{RH} + \text{SH} + \text{HG}$$

Rücken
standard



Rücken mit Schiebegriffen höhenverstellbar

15cm
normal

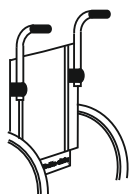

35cm
lang

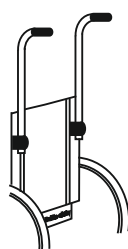

45cm
extra lang
verstärkt



abgekröpft
nach außen

abgewinkelt
nach hinten

HG

min.

3cm

4cm

4cm

4cm

21cm

12cm

max.

19cm

39cm

49cm

38cm

29cm

Griffe um je
6cm nach
außen versetzt
(empfohlen ab SB28)

Griffe um je
9cm nach
hinten versetzt

Hinweis:

Sollte die Schiebegriffhöhe bei einem Rücken standard kleiner wie die ergonomische Schiebegriffhöhe von 90cm sein, so sollten die Schiebegriffe höhenverstellbar gewählt werden.

Seitenpelotten für Fidibus (ab RH 30cm)

Seitenpelotten gerade

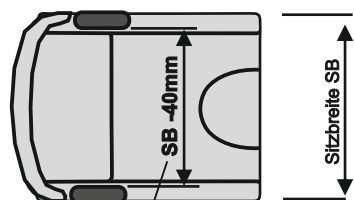

Thoraxbreite

Seitenpelotten abgekröpft (20mm)

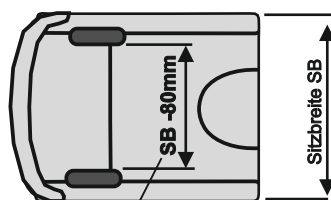

Thoraxbreite

Seitenpelotten

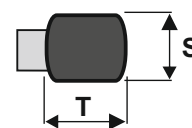

	T	S
Gr. 0	120mm	60mm
Gr. 1	180mm	80mm
Gr. 2	205mm	100mm

Anbau Seitenpelotte

nach oben



Höhe H

H = RH + 0,5cm
H = RH - 1,5cm
H = RH - 3,5cm

nach unten



H = RH - 9,5cm
H = RH - 7,5cm
H = RH - 5,5cm

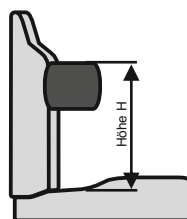





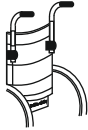
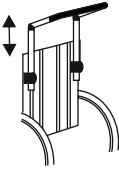

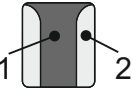
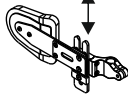
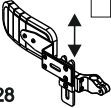

Höhe der Seitenpelotte: _____ mm

(von der Sitzfläche hinten bis Oberkante Seitenpelotte)

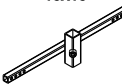
Rücken				
<p>Rücken mit Bespannung, einzelne Schiebegriffe, Rückenwinkel einstellbar und abklappbar</p>  <p><input type="checkbox"/> Code 27320</p>	<p>Rücken mit Bespannung und Schiebegriffen höhenverstellbar</p> <ul style="list-style-type: none"> <input type="checkbox"/> 15cm (standard) <input type="checkbox"/> 35cm (lang) <input type="checkbox"/> abgekröpft n. außen <input type="checkbox"/> abgewinkelt n. hinten  <p>Code 27321</p>	<p>Schiebegriffe höhenverstellbar und verstärkt (ab 40kg empfohlen)</p> <p>Code 2205V *</p> <p><input type="checkbox"/> MP 136,- €</p> <p>Schiebegriffe höhenverstellbar extra lang 45cm Schiebegriffrohre sind verstärkt</p> <p>Code 2205L *</p>	<p>Rücken mit Bespannung und Schiebebügel höhenverstellbar und winkelverstellbar (anstatt Schiebegriffe)</p>  <ul style="list-style-type: none"> <input type="checkbox"/> Trapezform Code 27322 <input type="checkbox"/> U-Form Code 27323 (ab SB30) 	
Standard	<input type="checkbox"/> Stück MP 262,- €	<input type="checkbox"/> Stück MP 180,- €	<input type="checkbox"/> Stück MP 496,- €	

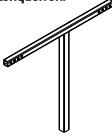
Rücken				
<p>SlimLine-Design für atmungsaktive Rückenbespannung (AG410, 430, 441, 450, 451, 460, 470, 490)</p>  <p>2-farbige Rückenbespannung</p> <p>Farbe 1 (Innen): _____</p> <p>Farbe 2 (außen): _____</p> <p><input type="checkbox"/> Code 202 MP 82,- €</p>	<p>Distanz für Schiebegriffhalter</p> <p>pro Set 20mm nach hinten versetzt</p> <p>Code 27324</p> <p><input type="checkbox"/> Set MP 75,- €</p>	<p>Seitenpelotten flach steckbar konische Form * montiert an Distanz Schiebegriffhalter, Bezüge schwarz</p> <p>Pelottengröße</p> <ul style="list-style-type: none"> <input type="checkbox"/> Gr. 1 <input type="checkbox"/> Gr. 2  <p>Code 27327</p> <p><input type="checkbox"/> Paar 422,- €</p>	<p>Seitenpelotten flach steckbar gebogene schmale Form * montiert an Distanz Schiebegriffhalter, Bezüge schwarz</p> <p>Pelottengröße</p> <ul style="list-style-type: none"> <input type="checkbox"/> Gr. S <input type="checkbox"/> Gr. M <input type="checkbox"/> Gr. L <input type="checkbox"/> Gr. XL <p>Pelottenschiene</p> <ul style="list-style-type: none"> <input type="checkbox"/> gerade B = SB-2,5cm <input type="checkbox"/> 20mm (standard) B = SB-6,5cm <input type="checkbox"/> 40mm B = SB-10,5cm <p>B = Breite zwischen den Pelotten</p>  <p>Code 27328</p> <p><input type="checkbox"/> Paar 422,- €</p>	

Zubehör						
<p>Kopfstütze "light" verstellbar, Aluminium (am Rückenquerrohr befestigt)</p>  <p>Code 2235</p> <p><input type="checkbox"/> Stück 324,- €</p>	<p>Kopfstütze verstellbar Stahl-/Aluteile (am Rückenquerrohr befestigt)</p>  <p>Code 2225</p> <p><input type="checkbox"/> Stück 320,- €</p>	<p>Halterung für Kopfstütze</p> <p>für Kopfstützenrohr:</p> <ul style="list-style-type: none"> <input type="checkbox"/> 15x15mm Code 2225Halt <input type="checkbox"/> Ø 19mm Code 2235Halt  <p>Code 2235G</p> <p>nur in Kombination mit CODE 2235</p> <p><input type="checkbox"/> Stück 204,- €</p>	<p>Halter für Brustschultergurt und Laschen</p> <p>am vertikalen Kopfstützenrohr Ø18,7</p>  <p>Code 2235G</p> <p>nur in Kombination mit CODE 2235</p> <p>Stück MP 229,- €</p>	<p>am vertikalen Kopfstützenrohr 15x15</p>  <p>Code 2225G</p> <p>nur in Kombination mit CODE 2225</p> <p>Stück MP 229,- €</p>	<p>Brustschultergurt schwarz (Neopren und AGW schwarz) mit Klappschnallen</p>  <p>Code 2235B</p> <p>- ohne Kopfstütze: Montage an T-Träger (siehe CODE 2223G)</p> <p>- mit Kopfstütze: mit Halter für Brustschultergurt (siehe CODE 2235G oder 2225G)</p> <p><input type="checkbox"/> Stück MP 195,- €</p>	<p>T-Träger als Halter für Brustschultergurt mit Laschen inkl. Halterung am Rückenquerrohr</p>  <p>Code 2223G</p> <p>nicht in Kombi. mit Kopfstütze</p> <p><input type="checkbox"/> Stück MP 298,- €</p>

Rücken			
<p>FIDIBUS Rücken</p> <p>anatomisch geformte Rückeneinheit sehr leichter ergonomisch geformter Rücken</p>  <p>30mm gemuldet</p> <p>Minderpreis der Rückenbespannung ist im Preis vom FIDIBUS-Rücken bereits berücksichtigt</p> <p>Code 2292</p> <p>Preise und weitere Informationen entnehmen Sie bitte dem FIDIBUS-Bestellblatt</p> <p><input type="checkbox"/> Stück MP 590,- €</p>	<p>FIDIBUS-ASR Rücken</p> <p>anatomisch geformtes Rückenblech ASR</p> <p>Alu-Rückenblech 30mm pulverbeschichtet, abgerundet und abgekantet (ohne Schaumstoff)</p> <p>Farbe: Rahmenfarbe</p> <p>Code 2296B</p> <p><input type="checkbox"/> Stück MP 360,- €</p>	<p>anatomisch geformtes Rückenpolster ASR</p> <p>Rückenpolster (Schaumstoff) mit Bezug (ohne Blech)</p> <p>Code 2296A</p> <p><input type="checkbox"/> Stück MP 368,- €</p>	<p>Rückenverlängerungsblech für FIDIBUS-ASR Rücken</p> <p>Rückenverlängerungsblech ausziehbar um 18cm, mit Kopfpolster (AG490 schwarz) geklettet, nur in Kombination mit FIDIBUS-ASR Rücken (mit CODE 2296B) für RH 30cm - 40cm</p> <p>Farbe: Rahmenfarbe</p> <p>Code 2296V</p> <p>Hinweis: Kombination mit Kopfstütze ist möglich</p> <p><input type="checkbox"/> Stück 340,- €</p>

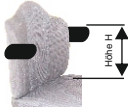
Rücken	
<p>Seitenpelotten für FIDIBUS Rücken (ab RH 30) (AG 490 schwarz)</p>  <p>Höhe der Seitenpelotte: _____ mm</p> <ul style="list-style-type: none"> <input type="checkbox"/> Gr. 0 SB 18-26cm <input type="checkbox"/> Gr. 1 SB 28-36cm <input type="checkbox"/> Gr. 2 SB 38-40cm <p><input type="checkbox"/> CODE 2292P1 Seitenpelotten gerade</p> <p><input type="checkbox"/> CODE 2292P2 Seitenpelotten abgekröpft (20mm)</p> <p><input type="checkbox"/> Paar 304,- €</p>	<p>Hinweis: FIDIBUS-Rücken CARBON siehe FIDIBUS-Bestellblatt VD2620</p>



Hinweis: FIDIBUS-Rücken 50mm gemuldet beim YUKI nicht möglich !!!

VD2383-13

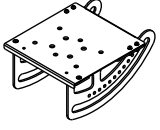
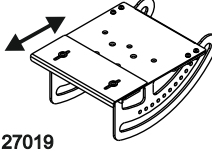
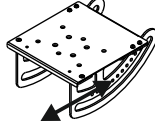
Sitz

<p>Sitz mit Alu-Sitzplatte mechanisch winkeleinstellbar (verstellbar in 5° Schritten)</p>  <p>Sitzkantelung</p> <p><input type="checkbox"/> -5° bis 40° standard</p> <p><input type="checkbox"/> 0° bis 45°</p> <p>Code 27018</p> <p>Hinweis: -5° bei Therapietisch nicht einstellbar</p>	<p>Sitzplattenverlängerung</p> <p>zusätzliche Aluplatte auf Sitzplatte geschraubt, Platte stufenlos tiefenverstellbar ST +40mm</p>  <p>Code 27019</p>	<p>Sitzverlagerung nach vorne</p> <p>Sitzaufnahmeprofil 6cm länger für eine passivere Sitzposition</p>  <p>Code 27014</p>	<p>Sitzplattenerhöhung +5cm</p> <p>zusätzliche Träger unter der Sitzplatte, damit die Sitzhöhe um 5cm höher ist (für größere USL)</p> <p>Code 27015</p>
<p>Standard <input type="checkbox"/> Stück 219,- €</p>		<p><input type="checkbox"/> Stück MP 163,- €</p>	<p><input type="checkbox"/> Stück 239,- €</p>

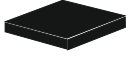
Sitz

<p>Sitzkissen mit AGW atmungsaktivem Stoff (Verbundschaum mit Bezug)</p> <p>Stoff: _____</p>  <p><input type="checkbox"/> 3 cm Code 471</p> <p><input type="checkbox"/> 5 cm Code 472</p>	<p>Sitzkissenwechselbezug</p> <p>Bezug schwarz <input type="checkbox"/> Code 121</p> <p>Bezug AGW-Stoff <input type="checkbox"/> Code 470</p> <p>Stoff AG410 gelb Stoff AG451 königsblau Stoff AG430 rot Stoff AG460 lemon Stoff AG441 pink Stoff AG470 grau Stoff AG450 ultramarine Stoff AG490 schwarz</p>	<p>Sitzkissen mit schwarzem Stoff (Verbundschaum mit Standard-Bezug)</p>  <p><input type="checkbox"/> 3 cm Code 119</p> <p><input type="checkbox"/> 5 cm Code 120</p>	<p>FIDIBUS-F - Sitz</p> <p>anatomisch geformte Sitzeinheit sehr leichtes ergonomisch geformtes Sitzkissen</p>  <p>ab SB 24 ab ST 26</p> <p>Code 2291FOB</p> <p>Preise und weitere Informationen entnehmen Sie bitte dem FIDIBUS-Bestellblatt</p>
<p><input type="checkbox"/> Stück 110,- €</p>	<p><input type="checkbox"/> Stück 74,- €</p>	<p><input type="checkbox"/> Stück 110,- €</p>	<p><input type="checkbox"/> Stück MP 512,- €</p>

Sitz

<p>Sicherheitsgurt schwarz</p> <p>Metallschloss</p> <p>Code 125</p> <p><input type="checkbox"/> Stück 88,- €</p>	<p>Sicherheitsgurt mit Polster, schwarz</p> <p>2-Punkt-Beckengurt mit Metallschloss</p> <p>Code 124</p> <p><input type="checkbox"/> Stück 167,- €</p>	<p>FIDIBUS-F - Sitz und Rücken</p> <p>anatomisch geformte Sitzeinheit und Rückeneinheit komplett</p>  <p>ab SB 24 ab ST 26 ab RH 20</p> <p><input type="checkbox"/> Code 2290FR9</p> <p>MP 1042,- €</p> <p>Hinweis: FIDIBUS-Rücken 50mm gemuldet beim Yuki nicht möglich III</p> <p>Preise und weitere Informationen entnehmen Sie bitte dem FIDIBUS-Bestellblatt</p>
-------------------------------------------------------------------------------------------------------------------------	-------------------------------------------------------------------------------------------------------------------------------------------------------	--------------------------------------------------------------------------------------------------------------------------------------------------------------------------------------------------------------------------------------------------------------------------------------------------------------------------------------------------------------------------------------------------------------------------------------------------------------------------

Seitenteil

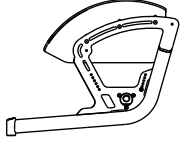
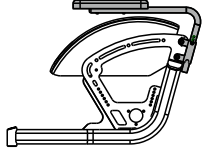
<p>Kleiderschutz ABS-Kunststoff schwarz, anschraubbar</p>  <p>Code 27330</p> <p><input type="checkbox"/> Paar 278,- €</p>	<p>Armpolster kurz, in der Höhe einstellbar nur in Kombination mit Kleiderschutz CODE 27330</p>  <p>Code 27331</p> <p>Hinweis: Kombination mit Bremse im Seitenteil CODE 27370 und 27371 nicht möglich II (mit CODE 27372 und 27373 möglich)</p> <p><input type="checkbox"/> Paar 326,- €</p>
---------------------------------------------------------------------------------------------------------------------------------------------------------------------------------------------------------------------	----------------------------------------------------------------------------------------------------------------------------------------------------------------------------------------------------------------------------------------------------------------------------------------------------------------------------------------------------------------------------------

Therapietisch

* eine Sitzkantelung auf -5° ist nicht mehr möglich (außer mit Sitzerhöhung +5cm)

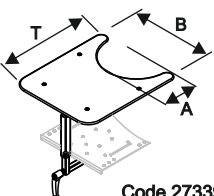
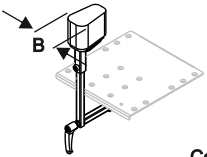
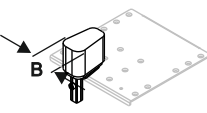
<p>Therapietisch mittig - unter Sitzplatte gesteckt</p>  <table border="1" data-bbox="454 1870 678 2011"> <thead> <tr> <th>SB</th> <th>B</th> <th>T</th> <th>A</th> </tr> </thead> <tbody> <tr> <td><input type="checkbox"/> 26-30</td> <td>30</td> <td>35</td> <td>12</td> </tr> <tr> <td><input type="checkbox"/> 32-36</td> <td>35</td> <td>38</td> <td>12</td> </tr> <tr> <td><input type="checkbox"/> 38-40</td> <td>40</td> <td>40</td> <td>12</td> </tr> </tbody> </table> <p>Code 27339 *</p> <p>Hinweis: Kombination mit Fußbrett hochschwenkbar CODE 27046 oder mit Abduktionskeil CODE 27030 nicht möglich IIIII</p> <p><input type="checkbox"/> Stück 482,- €</p>	SB	B	T	A	<input type="checkbox"/> 26-30	30	35	12	<input type="checkbox"/> 32-36	35	38	12	<input type="checkbox"/> 38-40	40	40	12	<p>Abduktionskeil unter Sitzplatte gesteckt</p>  <p>Code 27030 *</p> <p>Hinweis: Kombination mit Fußbrett hochschwenkbar CODE 27046 oder mit Therapietisch CODE 27339 nicht möglich IIIII</p> <p><input type="checkbox"/> Stück 322,- €</p>	<p>Abduktionskeil steckbar mit Sonderhalterung auf Sitzplatte</p>  <p>Code 27033</p> <p>Hinweis: Kombination mit Sitzverlängerung CODE 27019 nicht möglich IIIII</p> <p><input type="checkbox"/> Stück 384,- €</p>
SB	B	T	A															
<input type="checkbox"/> 26-30	30	35	12															
<input type="checkbox"/> 32-36	35	38	12															
<input type="checkbox"/> 38-40	40	40	12															

Hinweis: bei Verwendung von SlimLine-Design (Code 202) wird das Sitzkissen (Code 470 /471/472) auch im SlimLine-Design geliefert.

Technische Änderungen und Druckfehler vorbehalten. VD2383-13

Antriebsrad Standard



* graue Bereifung

Antriebsrad Standard (Alu-Nabe) mit Steckachse Luftbereifung <input type="checkbox"/> 22"x1 Grobprofil * Code 2792 <input type="checkbox"/> 22"x1 Feinprofil * Code 2793 <input type="checkbox"/> 22"x1 schwarz Code 2794 <input type="checkbox"/> 24"x1 Feinprofil * Code 2797 <input type="checkbox"/> 24"x1 schwarz Code 2798		Pannensichere Bereifung <input type="checkbox"/> 22"x1 * Code 2682 <input type="checkbox"/> 22"x1 schwarz Code 2683 <input type="checkbox"/> 24"x1 * Code 2684 <input type="checkbox"/> 24"x1 schwarz Code 2685		Design-Antriebsrad 24" (Alu-Nabe silber) mit Steckachse, gerade gespeichtes Rad <input type="checkbox"/> 24"x1 luft * Code 7391 <input type="checkbox"/> 24"x1 PU * Code 7392 <input type="checkbox"/> 24"x1 PU schwarz Code 7393		Performance Bereifung <input type="checkbox"/> 24"x1 Code 570 Marathon Plus (graue Decke) <input type="checkbox"/> 22"x1 Code 577 Marathon Plus Evolution (schwarze Decke) <input type="checkbox"/> 24"x1 Code 572 Marathon Plus Evolution (schwarze Decke)		Right Run 24"x1 Code 573 <input type="checkbox"/> rot <input type="checkbox"/> blau <input type="checkbox"/> grau <input type="checkbox"/> schwarz 22"x1 Code 576 <input type="checkbox"/> schwarz		Radsturz 4° <input type="checkbox"/> 7° <input type="checkbox"/> 9° <input type="checkbox"/> (standard) 11° <input type="checkbox"/>	
Standard						MP 40,- €					

Greifringe für Antriebsrad Standard

Greifringe für Antriebsrad Standard und Design-Antriebsrad 24"															
Aluminium schwarz <input type="checkbox"/> 22" Code 455 <input type="checkbox"/> 24" Code 454		Aluminium silber <input type="checkbox"/> 22" Code 492 <input type="checkbox"/> 24" Code 491		Edelstahl poliert <input type="checkbox"/> 22" Code 155 <input type="checkbox"/> 24" Code 156		TETRA-GRIP (Super Grip) <input type="checkbox"/> 22 Zoll Code 252 <input type="checkbox"/> 24 Zoll Code 452		Maxgripp ERGO Para <input type="checkbox"/> 22 Zoll Code 550 <input type="checkbox"/> 24 Zoll Code 554		CURVE schwarz eloxiert CURVE <input type="checkbox"/> 22 Zoll Code 4502 CURVE L <input type="checkbox"/> 24 Zoll Code 4504 Anbau <input type="checkbox"/> eng <input type="checkbox"/> weit		GEKKO S schwarz eloxiert mit Gummilippe Ø - kleiner <input type="checkbox"/> 22" Code 4503 <input type="checkbox"/> 24" Code 4507 Anbau <input type="checkbox"/> eng <input type="checkbox"/> weit		GEKKO schwarz <input type="checkbox"/> 22 Zoll Code 4501 <input type="checkbox"/> 24 Zoll Code 4508 Anbau <input type="checkbox"/> eng <input type="checkbox"/> weit	
Standard						MP 320,- €		MP 358,- €		MP 388,- €		MP 503,- €		MP 503,- €	



Antriebsrad

SAFETY-GRIP-Antriebsrad Felge mit integriertem Greifring <input type="checkbox"/> 22 Zoll Code 7385 <input type="checkbox"/> 24 Zoll Code 7386 nur in Kombination mit Antriebsrad Standard oder Antriebsrad mit Trommelbremse		Antriebsrad mit Trommelbremse und Steckachse und mit Bedienung für Begleitperson <input type="checkbox"/> 22 Zoll Code 27060 <input type="checkbox"/> 24 Zoll Code 27061 Hinweis: nur bei 4° oder 9° Radsturz möglich		Greifringüberzug schwarz  <input type="checkbox"/> 22 Zoll Code 191 <input type="checkbox"/> 24 Zoll Code 192		Greifringe am Antriebsrad pulverbeschichtet  Code 8881 nur für Aluminium-Greifringe der Antriebsräder STANDARD, DESIGN oder LWW	
<input type="checkbox"/> Paar MP 101,- €		<input type="checkbox"/> Paar MP 342,- €		<input type="checkbox"/> Paar 136,- €		<input type="checkbox"/> Paar MP 188,- €	

Leichtgewichtsräder

Einhandantriebsräder

*Die niedrigste Sitzhöhe ist nicht möglich.

Leichtgewichtsräder LWW mit schwarzer Felge, 24 Speichen schwarz radialgespeicht und Luftbereifung (Feinprofil)			Greifring zusätzlich für angetriebenes Rad beim Einhandantrieb Greifring aus Edelstahl Code 198Z (nur in Kombination mit einem Einhandantrieb)		Einhandantrieb mit steckbarer Achse und Edelstahl-Doppelgreifring (mit Trommelbremse nur mit 4° möglich !!) # ab SB 28cm # nur mit 4°*7° Sturz # ab SH 43,5 cm (bei 22") # ab SH 46cm (bei 24")			Abstand beim Doppel-Greifring normal  eng  Kleiner Abstand für kleine Hände			
graue Bereifung Alu-Greifring schwarz eloxiert 22 x1" <input type="checkbox"/> CODE 7364 24 x1" <input type="checkbox"/> CODE 7363		schwarze Bereifung Alu-Greifring silber eloxiert <input type="checkbox"/> CODE 7364S <input type="checkbox"/> CODE 7363S		Alu-Greifring schwarz <input type="checkbox"/> CODE 7367 <input type="checkbox"/> CODE 7366		links <input type="checkbox"/> <input type="checkbox"/>		rechts <input type="checkbox"/> <input type="checkbox"/>		Abstand Greifringe <input type="checkbox"/> normal <input type="checkbox"/> eng <input type="checkbox"/> normal <input type="checkbox"/> eng	
<input type="checkbox"/> Paar Pannensichere Bereifung nicht möglich MP 188,- €			<input type="checkbox"/> St. MP 145,- €		<input type="checkbox"/> Paar MP 998,- €						

Antriebsrad - Speichenschutz

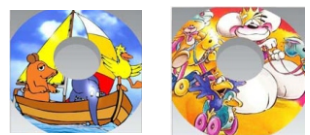
Speichenschutz transparent  <input type="checkbox"/> 22 Zoll Code 165 <input type="checkbox"/> 24 Zoll Code 166		Speichenschutz mit Sonder-Motiven Die Preise für Sonder-Speichenschutz sind Netto-Preise und nicht rabattfähig !! www.speichenschutz.com Motiv-Nr.: <input type="checkbox"/> 24" <input type="checkbox"/> 22" Die Motiv-Nr. entnehmen Sie bitte der Webseite siehe www.speichenschutz.com Code 2268		Beispiel  www.rs-speichenschutz.com Motiv-Nr.: <input type="checkbox"/> 24" <input type="checkbox"/> 22" Die Motiv-Nr. entnehmen Sie bitte der Webseite siehe www.rs-speichenschutz.com Code 2267	
<input type="checkbox"/> Paar 178,- €		<input type="checkbox"/> Paar Nettopreis 230,- €		<input type="checkbox"/> Paar Nettopreis 218,- €	

Technische Änderungen und Druckfehler vorbehalten.

VD2383-13

Lenkrad		
Lenkrad Vollgummi mit Design-Gabel schwarz <input type="checkbox"/> 4" Skater Code 2650 <input type="checkbox"/> 4" grau Code 2651 <input type="checkbox"/> 5" grau Code 2652	Kunststofffelge schwarz mit schwarzer PU-Bereifung <input type="checkbox"/> 4 Zoll PU schwarz Code 2657 <input type="checkbox"/> 5 Zoll PU schwarz Code 2659	Lenkrad Vollgummi schmal mit Kunststofffelge schwarz und schwarze Bereifung <input type="checkbox"/> 4 Zoll Code 2653 <input type="checkbox"/> 5 Zoll Code 2654
Standard		<input type="checkbox"/> Paar MP 48,- €

Lenkrad			
Lightwheel Lenkrad mit LED mit Design-Gabel schwarz <input type="checkbox"/> 4 Zoll Code 2651LED <input type="checkbox"/> 5 Zoll Code 2652LED	Lenkrad SOFT-Vollgummi mit Aluminiumfelge silber und schwarze SOFT Bereifung <input type="checkbox"/> 4 Zoll Code 2655 <input type="checkbox"/> 5 Zoll Code 2656	Lenkrad SOFT-Vollgummi mit Aluminiumfelge schwarz und schwarze SOFT Bereifung <input type="checkbox"/> 4 Zoll Code 2655S <input type="checkbox"/> 5 Zoll Code 2656S	Soft-Lenkrad Kunststoff mit schwarze SOFT-Bereifung (Vollgummi) Kunststofffelge schwarz 5 Zoll Code 2658
<input type="checkbox"/> Paar MP 54,- €	<input type="checkbox"/> Paar MP 78,- €	<input type="checkbox"/> Paar MP 78,- €	<input type="checkbox"/> Paar MP 66,- €

Lenkrad	
Design-Lenkradgabeln farbig pulverbeschichtet Farbe: _____ Code 499 (Siehe Rahmenfarben von Seite 1)	Abweiserrolle 63mm auf Lenkradadapter (mit Sonderdeckel) nicht in Kombination mit Kraftknoten Code 27097 oder Rückhaltesystem Code 27096 Code 2695
<input type="checkbox"/> Paar MP 95,- €	<input type="checkbox"/> Paar MP 95,- €





Notizen

Notizen

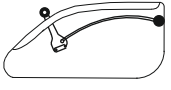
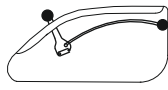
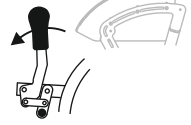
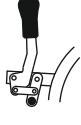
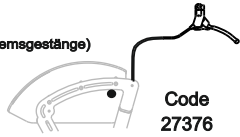

Technische Änderungen und Druckfehler vorbehalten.

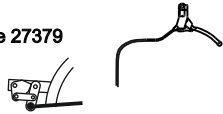
VD2383-13

Bremse					Kombination mit Armpolster CODE 27331 nicht möglich
<p>Bremse im Seitenteil integriert mit Hebel gerade, Halbkugel 2-teilig geschraubt</p>  <p><input type="checkbox"/> Code 27370</p> <p><small>nur in Kombination mit Code 27330 möglich</small></p>	<p>Bremse im Seitenteil integriert mit Hebel gebogen, mit Kugelknopf (Ø 32mm)</p>  <p><input type="checkbox"/> Code 27371</p> <p><small>nur in Kombination mit Code 27330 möglich</small></p>	<p>Kniehebelbremse abgekröpft, mit Sonderhalterung (anstatt der Bremse im Seitenteil)</p>  <p>Code 27374</p>	<p>Kniehebelbremse abgekröpft mit Rastbolzen zur Arretierung (anstatt der Bremse im Seitenteil)</p>  <p>fixiert im gebremsten und geöffneten Zustand</p> <p>Code 27374RD</p>	<p>Bremse für Begleitperson ohne Bremse im Seitenteil mit Bowdenzug für die Begleitperson angesteuert</p>  <p>(ohne Bremsgestänge) Code 27376</p> <p><small>Kombination mit CODE 27375 oder 27375RD ist möglich !! Kombination mit CODE 27370 oder 27371 ist nicht möglich !!</small></p>	
Standard		<input type="checkbox"/> Paar MP 147,- €	<input type="checkbox"/> Paar MP 410,- €	<input type="checkbox"/> Paar MP 233,- €	

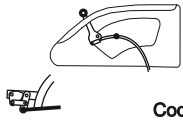
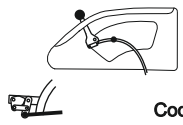
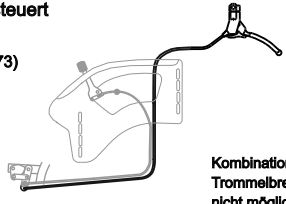
Bremse				
<p>zusätzliche Kniehebelbremse Kniehebelbremse abgekröpft, mit Sonderhalterung unten am Rahmen montiert</p>  <p>Code 27375</p>	<p>zusätzliche Kniehebelbremse abgekröpft, mit Rastbolzen zur Arretierung</p>  <p>fixiert im gebremsten und geöffneten Zustand</p> <p>Code 27375RD</p>	<p>zusätzliche Druckbremse nur für die Begleitperson; betätigt bzw. angesteuert durch Bowdenzug (Alternative zur Trommelbremse) (Kniehebelbremse <u>unten</u> am Rahmen befestigt) Kombination mit Trommelbremse nicht möglich !</p>  <p>Code 27379</p> <p><small>Kombination mit Code 27374, 27375 oder 27376 nicht möglich</small></p>	<p>Bremse für Begleitperson bei Bremse im Seitenteil mit zusätzlichem Bowdenzug für die Begleitperson angesteuert</p> <p>nur in Kombination mit CODE 27370 oder 27371</p>  <p>Code 27380</p> <p><small>Kombination mit Trommelbremse nicht möglich</small></p>	
<input type="checkbox"/> Paar MP 267,- €	<input type="checkbox"/> Paar MP 514,- €	<input type="checkbox"/> Paar 368,- €	<input type="checkbox"/> Paar MP 329,- €	

Bremse			
<p>Bremse im Seitenteil integriert mit Hebel gerade, Halbkugel 2-teilig geschraubt, mit Bowdenzug, unten vorne am Rahmen angesteuert (anstatt Bremse Code 27370)</p>  <p>Code 27372</p> <p><small>Kombination mit Code 27331 möglich !!</small></p>	<p>Bremse im Seitenteil integriert mit Hebel gebogen, mit Kugelknopf (Ø 32mm), mit Bowdenzug, unten am Rahmen angesteuert (anstatt Bremse Code 27371)</p>  <p>Code 27373</p> <p><small>Kombination mit Code 27331 möglich !!</small></p>	<p>Bremse für Begleitperson bei Bremse im Seitenteil integriert mit Bowdenzug und mit zusätzlichem Bowdenzug für die Begleitperson angesteuert (nur in Kombination mit CODE 27372 oder 27373)</p>  <p>Code 27378</p> <p><small>Kombination mit Code 27331 möglich !! Kombination mit Trommelbremse nicht möglich</small></p>	
<input type="checkbox"/> Paar MP 328,- €	<input type="checkbox"/> Paar MP 328,- €	<input type="checkbox"/> Paar MP 242,- €	

Zubehör			
<p>Ösen für Rückhaltesystem zum Transport des Rollstuhls im Auto nach ISO 7176-19 (ohne Beckengurt) Rückhalteösen für den Rahmen vorne beim Transport in einem Behindertentransportwagen. Am hinteren Rahmen werden in diesem Fall keine zusätzlichen Ösen benötigt.</p> <p>Code 27096</p>  <p><small>Zusätzlich benötigen Sie einen verlängerten Beckengurt und die passenden Retraktoren vom Fachhandel.</small></p> <p><input type="checkbox"/> Satz Nettopreis 180,- €</p>	<p>Beckengurt für Rückhaltesystem 27096 für den Anbau an die Retraktorgurte</p> <p>Beckengurt zur Verbindung der Person mit den Retraktorgurten</p> <p>Code 27098</p> <p><input type="checkbox"/> Stück Netto 92,- €</p>	<p>Kraftknotensystem zum Transport des Rollstuhls im Auto nach ISO 7176-19 Montagesatz für Rollstuhl und Montage an den Rollstuhl mit integriertem Beckengurt</p>  <p><input type="checkbox"/> Beckengurt standard <input type="checkbox"/> Beckengurt Überlänge (bei Sitz +5cm)</p> <p>Code 27097</p> <p><input type="checkbox"/> Satz Nettopreis 450,- €</p>	

Notizen

Technische Änderungen und Druckfehler vorbehalten.

VD2383-13

Yuki		Zubehör	
<p>Trekkingvorbau TRIKE als Lenk- und Schiebehilfe</p>		<h1 style="font-size: 2em;">Trike</h1> <p>Trekkingvorbau als Lenk- und Schiebehilfe</p> 	
<p>Schnellspanner (Klammer)</p> <p>CODE 9927</p>	<p># Halterung Schnellspanner (Klammer) am Befestigungsbolzen am YUKI-Rahmen</p> <p># Lenkrad 10x2" schwarz mit Alu-Gabel</p> <p># Gestänge mit Zahnsegment und Klemmhalter</p> <p># mit Rampe als Montagehilfe</p> <p style="font-size: 0.8em;">Belastung bis 75kg (Rollstuhl inkl. Zuladung)</p>		
<input type="checkbox"/> Stück		699,- €	

TRIKE Farbe Rahmen		Edition "....-Color"	
<p>Hinweis: die TRIKE-Rahmenteile sind aus Aluminium (roh - gebürstet)</p>	<p>TRIKE-Rahmenteile farbig pulverbeschichtet</p> <p>Farbe : Rahmenfarbe (siehe Seite 3)</p> <ul style="list-style-type: none"> - Rahmenrohre rechts / links - Querrohr - Lenkradgabel <p style="text-align: center;">Code 9908</p>	<p>Edition "Duo-Color"</p> <p>Farbe 1: _____ (Lenkradgabel)</p> <p>Farbe 2: _____ (Rahmenrohre rechts / links, Querrohr)</p> <p style="text-align: center;">Code 9909</p>	<p>Lenkradgabel mit Feststeller für Geradeauslauf</p> <p style="text-align: center;">Code 9909F</p>
<p>ohne Aufpreis</p>	<input type="checkbox"/> MP 132,- €	<input type="checkbox"/> MP 143,- €	<input type="checkbox"/> Stück MP 153,- €

Zubehör	
<p>Hinweise:</p> <p>Kombination TRIKE mit Rückhaltesystem möglich !!</p> <p>Kombination TRIKE mit Abweiserrollen nicht möglich !!</p> <p>Kombination TRIKE mit Kraftknoten möglich !!</p>	<p>Der Transport des Rollstuhls mit Benutzer im Auto in Kombination mit angehängtem TRIKE ist nicht zugelassen !</p>

Bemerkung
Empty space for remarks

Empty space for additional information

Technische Änderungen und Druckfehler vorbehalten.

 VD2383-13

Notizen

Technische Änderungen und Druckfehler vorbehalten.

VD2383-13

Allgemeine Geschäftsbedingungen (AGB)

Gültigkeit

Für sämtliche Verkäufe gelten ausnahmslos unsere Liefer- und Zahlungsbedingungen. Aufträge und sonstige Vereinbarungen werden erst durch unsere schriftliche Bestätigung gültig. Den Einkaufsbedingungen des Bestellers wird ausdrücklich widersprochen.

Angebot und Vertragsabschluss

Angebote sind stets freibleibend, soweit sie nicht ausdrücklich befristet sind. Aufträge bedürfen der schriftlichen Bestätigung. Bei bestätigten Aufträgen sind die Preise fest, wir behalten uns jedoch vor, bei Preissteigerungen, die wir nicht zu vertreten haben (z.B. Steuererhöhungen, Lohnerhöhungen, Preisänderungen seitens unserer Vorlieferanten), den Preis entsprechend anzupassen. Kostenvorschläge für Sonderanfertigungen und Reparaturarbeiten sind stets unverbindlich. Technische Änderungen vorbehalten. Der Vertrag kommt erst mit der Auftragsbestätigung zustande.

Versand

Soweit vom Besteller keine Bestimmung getroffen ist, erfolgt die Versendung auf einem angemessenen Versandweg in der üblichen Verpackung. Versicherungen erfolgen nur auf Wunsch und auf Kosten des Bestellers. Lieferungen erfolgen unfrei. Der Versandweg steht uns frei. Bei Sonderwünschen, z.B. Expreßsendungen, Eilgut usw. gehen auch die Mehrkosten zu Lasten des Empfängers. Die Ware wird stets auf Gefahr des Abnehmers zum Versand gebracht. Bei Transportschaden muß der Empfänger eine Tatbestandsaufnahme bei dem jeweiligen Transportführer beantragen.

Preise

Alle Preise von BEROLLKA verstehen sich ab Werk ausschließlich der jeweiligen gesetzlichen Mehrwertsteuer, öffentlichen Lasten und Abgaben, wie etwaiger Zölle sowie die Versicherungs- und Verpackungskosten, die gesondert berechnet werden.

Mindermengenzuschlag

Bei Kleinaufträgen wird pro Auftrag ein Mindermengenzuschlag pauschal von 15,00 Euro bei einem Netto-Warenwert unter 20,00 Euro für Verwaltungskosten zusätzlich berechnet.

Lieferfristen

Die angegebenen Liefertermine und Lieferfristen sind unverbindlich. Ihre Überschreitung berechtigt den Besteller nicht zum Rücktritt des Vertrages. Die Geltendmachung von Schadensersatzansprüchen ist ausgeschlossen. BEROLLKA kann aus begründetem Anlass Teillieferungen vornehmen.

Fehlbestellungen / Warenrücksendungen

Fehlbestellungen werden nur zurückgenommen, wenn wir sie verschuldet haben und die Ware sich in einwandfreiem Zustand befindet. Sofern im Einzelfall Fehlbestellungen oder Warenrücksendungen aus Kulanz angenommen werden, so ist folgendes zu beachten:

1. Artikelnummer, Artikelbezeichnung, Lieferscheindatum- und nummer, sowie Rechnungsnummer sind anzugeben.
2. Die Rücksendung hat frei zu erfolgen.
3. Die Ware muß der im Lieferschein aufgeführten Artikelnummer(n) entsprechen. Keinesfalls werden von einem Artikel entfernte Einzelteile zurückgenommen.
4. Die zurückgesandte Ware hat sich in einwandfreiem Zustand zu befinden.
5. Für die Zurücknahme werden Bearbeitungsgebühren in Höhe von 10% des Nettowarenwertes, zumindest jedoch € 35,- berechnet.

Lieferungen, die länger als 3 Monate zurückliegen, sowie Nähteile und Sonderanfertigungen sind vom Umtausch ausgeschlossen. Als Nachweis dient eine Kopie des Lieferscheins oder der Rechnung.

Gewährleistung und Mängelrügen

Der Verkäufer haftet unter Ausschluss weiterer Ansprüche für Mängel der Ware in der Weise, daß er alle diejenigen Teile unentgeltlich auszubessern oder nach seiner Wahl neu zu liefern hat, die innerhalb von 6 Monaten, bei nachweisbaren Material- oder Arbeitsfehler schadhaft oder unbrauchbar geworden sind und als solche dem Verkäufer sofort nach Bekanntwerden des Mangels schriftlich gemeldet worden sind. Soweit längere gesetzliche Fristen einschlägig sind, wird eine Gewährleistung von 12 Monaten vereinbart.

Zur Vornahme der Ersatzteillieferung hat der Besteller dem Verkäufer die erforderliche Zeit und Gelegenheit zu gewähren. Ersetzte Teile werden Eigentum des Verkäufers. Der Käufer hat die Ware unverzüglich nach der Ablieferung durch den Verkäufer zu untersuchen und, wenn sich ein Mangel zeigt, dem Verkäufer unverzüglich Anzeige zu machen. Unterläßt der Käufer die Anzeige, so gilt die Ware als genehmigt, es sei denn, dass es sich um einen Mangel handelt, der bei der Untersuchung nicht erkennbar war.

Bei jeder Beanstandung steht BEROLLKA das Recht zur Besichtigung und Prüfung des beanstandeten Liefergegenstandes zu. Dafür wird der Besteller BEROLLKA die notwendige Zeit und Gelegenheit einräumen. BEROLLKA kann von dem Besteller auch verlangen, dass er den beanstandeten Liefergegenstand an BEROLLKA auf Kosten von BEROLLKA zurückschickt. Erweist sich eine Mängelrüge des Bestellers als vorsätzlich oder grob fahrlässig unberechtigt, so ist er BEROLLKA zum Ersatz aller in diesem Zusammenhang entstandenen Aufwendungen verpflichtet. BEROLLKA ist berechtigt, gewährleistungspflichtige Mängel nach eigener Wahl durch für den Besteller kostenlose Nachbesserung oder Ersatzlieferung des fehlerhaften Teiles oder des ganzen Liefergegenstandes zu beseitigen. Übernimmt der Besteller bei einer Beanstandung eine Reparatur selbst oder versucht die Mängel selbst zu beheben ohne schriftliche Zustimmung des Verkäufers, werden vom Verkäufer keine Aufwandsansprüche (wie Transport-, Wege-, Arbeits- und Materialkosten) und auch keine Gewährleistungsansprüche übernommen.

Von der Ersatzpflicht sind ausgeschlossen:

Beschädigungen, welche durch natürlichen Verschleiß, fahrlässige bzw. unsachgemäße Behandlung oder gewaltsamer Beschädigung entstehen. Wandlung des Kaufvertrages, Minderung des Kaufpreises oder Schadensersatzansprüche aller Art sind ausgeschlossen. Die Gewährspflicht erlischt, wenn Reparaturen bzw. Veränderungen oder Ersatz einzelner Teile von anderer Seite als der Verkäuferin oder liefernden Firma vorgenommen werden.

Eigentumsvorbehalt

Für Wiederverkäufer: Die jeweils angelieferte Ware bleibt bis zur vollständigen Begleichung sämtlicher Rechnungen – auch aus anderen Lieferungen - unser Eigentum. Unsere hiernach noch in unserem Eigentum verbliebene Ware darf nur im ordentlichen Geschäftsgang weiterveräußert werden. Forderungen aus dem Weiterverkauf werden an uns abgetreten. Eine Verfügung außerhalb des ordentlichen Geschäftsganges, z.B. durch Verpfändung unseres Eigentums oder uns abgetretener Forderungen sind uns unaufgefordert und unverzüglich mitzuteilen.

Zahlungsbedingungen

Rechnungen sind zahlbar innerhalb 30 Tagen nach Rechnungsdatum rein netto Kasse. Bei Zahlungseingang binnen 8 Tagen gewähren wir 2% Skonto, wenn sämtliche Zahlungsverpflichtungen aus früheren Leistungen erfüllt sind. Wird die 30-tägige Zahlungsfrist überschritten, sind wir berechtigt, Verzugszinsen zu berechnen. Der Zinssatz liegt bei marktüblichen Zinsen der Großbanken. Lieferung gegen Nachnahme behalten wir uns ausdrücklich vor.

Datenschutz

Berollka und der Kunde sind für die Einhaltung der jeweils für sie geltenden datenschutzrechtlichen Bestimmungen selbst verantwortlich. Der Kunde darf Berollka keine personenbezogenen Daten zur Verfügung stellen, für welche die Rechtmäßigkeit nicht gegeben ist und für welche der Kunde keine gesetzliche Legitimation zur Verarbeitung hat.

Erfüllungsort und Gerichtsstand ist der Ort der Rechnungsstellung.

Ausschließlicher Gerichtsstand für alle Streitigkeiten aus dem Vertragsverhältnis ist Heidelberg. BEROLLKA ist jedoch berechtigt, den Besteller an jedem anderen gesetzlichen Gerichtsstand zu verklagen. Es gilt das Recht der Bundesrepublik Deutschland unter Ausschluss des Übereinkommens der Vereinten Nationen über Verträge über den internationalen Warenkauf (CISG).

Technische Änderungen und Druckfehler vorbehalten. Eine aktuelle Preisliste kann jederzeit angefordert werden.