

Absender

Fax: 07261-7351-10

Versandadresse

Com.:

Berollka-aktiv Rollstuhltechnik GmbH
 Jahnstraße 16
 74889 Sinsheim
Telefon: 07261-7351-0
 info@berollka.de
 www.berollka.de



- Bestellung**
 Kostenvoranschlag



- | | | |
|------------------|---------|------------------|
| Campus RELAX 681 | Größe 1 | 2590,00 € |
| Campus RELAX 682 | Größe 2 | 2660,00 € |
| Campus RELAX 683 | Größe 3 | 2790,00 € |

Preise gültig ab 01.08.2021

Campus Relax

Rückenlage-Stehgerät schrägverstellbar
 mit Beinspreizung

HiFsmittelnummer
 Campus RELAX mit Rollen 28.29.02.1043

Grundmaße

Grundausrüstung

- Grundgestell mit 75mm Rollen
- einzeln verstellbare und winkelverstellbare Fußschalen
- einzeln verstellbare Beinauflagepelotten
- Rücken- und Beckenpelotte, Brustgurt
- Kopfpelotte (Muschelform) winkelverstellbar
- Schrägverstellung mittels Gasdruckfeder von 90° (senkrecht) bis 0° (waagrecht)

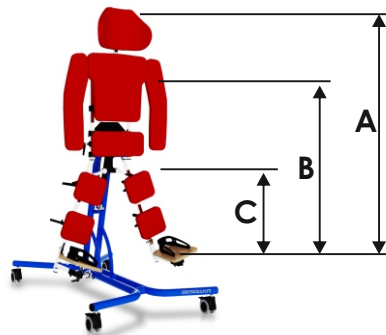

Maße

- Gesamthöhe
Maß A :cm
- Brusthöhe
Maß B :cm
- Schritt-/Beinlänge
Maß C :cm

Rahmen

Rahmenfarben

Stehgerät <i>Campus Relax</i>	Höhe Polster horizontal Maß H	max. zulässiges Benutzergewicht	Rahmenfarben	
<input type="checkbox"/> Größe 1 Code 681 80 bis 110cm Körpergröße	<input checked="" type="checkbox"/> 80cm (standard)	50 kg	<input type="checkbox"/> 25 RAL 9010 weiß	<input type="checkbox"/> 59 atlantic blau
<input type="checkbox"/> Größe 2 Code 682 100 bis 130cm Körpergröße	<input checked="" type="checkbox"/> 85cm (standard)	60 kg	<input type="checkbox"/> 24 RAL 1028 melonengelb	<input type="checkbox"/> 44 RAL 5015 himmelblau met.
<input type="checkbox"/> Größe 3 Code 683 120 bis 150cm Körpergröße	<input checked="" type="checkbox"/> 85cm (standard)	70 kg	<input type="checkbox"/> 27 mandarin met. glanz	<input type="checkbox"/> 45 RAL 6018 gelbgrün met.
			<input type="checkbox"/> 41 RAL 3020 verkehrsrot met.	<input type="checkbox"/> 19 silber metallisch
			<input type="checkbox"/> 40 rotmetallisch	<input type="checkbox"/> 46 RAL 9023 perldunkelgrau
			<input type="checkbox"/> 43 RAL 4010 telemagenta met.	<input type="checkbox"/> 23 RAL 9005 schwarz

met. = metallisiert

BASIC-Line

HIGH-Line

CODE 6806 Die **BASIC-Line** ist die Grundausrüstung und die Pelottenbezüge sind vorne einfarbig aus Kunstleder oder Bespannungsstoff und hinten und seitlich schwarz.

CODE 6996 Bei der **HIGH-Line** sind die Pelottenbezüge vorne und hinten einfarbig aus Kunstleder oder Bespannungsstoff und seitlich schwarz.

Campus Relax 681 / 682 / 683

Rückenlage-Stehgerät schrägverstellbar mit Beinspreizung

A Fußplatte bis Kopfpolsteroberkante

Größe	Minimales Maß A	Maximales Maß A
1	80 cm	110 cm
2	100 cm	130 cm
3	120 cm	150 cm



B Fußplatte bis Brusthöhe

	minimales Maß B	maximales Maß B
Campus RELAX 1	50 cm	80 cm
Campus RELAX 2	70 cm	100 cm
Campus RELAX 3	90 cm	120 cm

C Schritt- / Beinlänge

	minimales Maß C	maximales Maß C
Campus RELAX 1	25 cm	40 cm
Campus RELAX 2	35 cm	50 cm
Campus RELAX 3	45 cm	65 cm

Stehgerät vertikal

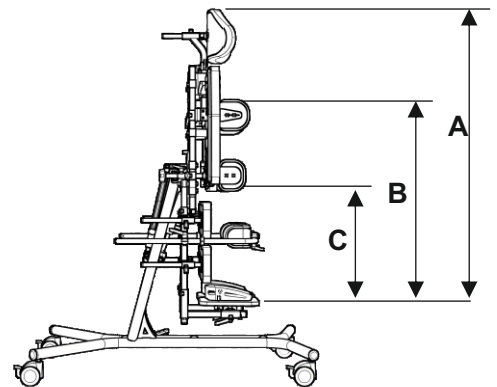

Varianten und Maße Beinauflagepelotten

Größe	1	2	3	
CODE 6852 Spreizsattel	L	12cm	12cm	15cm
CODE 6825 Beinpelotten	H	10cm	12cm	15cm

Größe	1	2	3	
CODE 6852 Spreizsattel	L	12cm	12cm	15cm
CODE 6826 oder CODE 6827 doppelte Beinpelotten	H	10cm	12cm	15cm
	K	20-25cm	24-29cm	30-33cm

Maße Kniepelotten

Größe	Maße in mm		
	B	T	H
Relax 1	80	60	90
Relax 2 / 3	110	80	90
Sondergröße	170	115	130

(Preis auf Anfrage)

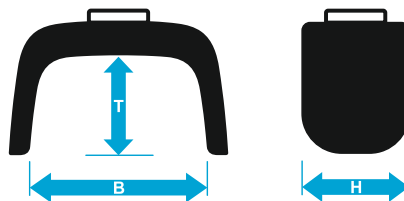

	Gesamtbreite		Gesamtlänge		Max. Zulässiges Benutzergewicht
	Rahmen	Tischplatte	Untergestell vertikal	Untergestell horizontal	
Campus RELAX 1	55 cm	63 cm	93 cm nur Rahmen 115 cm mit Tischplatte	93 cm nur Rahmen 130 cm	50 kg
Campus RELAX 2	68 cm	63 cm	96 cm nur Rahmen 115 cm mit Tischplatte	96 cm nur Rahmen 140 cm	60 kg
Campus RELAX 3	70 cm	63 cm	96 cm nur Rahmen 120 cm mit Tischplatte	96 cm nur Rahmen 150 cm	70 kg

Bespannungsfarben Basic-Line

Basic-Line Code 6806

Kunstleder Capri

<input type="checkbox"/> MM110 gelb	<input type="checkbox"/> MM152 saphir
<input type="checkbox"/> MM120 orange	<input type="checkbox"/> MM160 hellgrün
<input type="checkbox"/> MM130 rot	<input type="checkbox"/> MM161 kiwi
<input type="checkbox"/> MM140 lavendel	<input type="checkbox"/> MM162 limone
<input type="checkbox"/> MM141 lila	<input type="checkbox"/> MM170 grau
<input type="checkbox"/> MM150 azur	<input type="checkbox"/> MM190 schwarz
<input type="checkbox"/> MM151 nebulas blau	

Bespannungsstoff Cosy

<input type="checkbox"/> CO310 gelb	<input type="checkbox"/> CO351 königsblau
<input type="checkbox"/> CO330 rot	<input type="checkbox"/> CO360 lemon
<input type="checkbox"/> CO341 pink	<input type="checkbox"/> CO370 grau
<input type="checkbox"/> CO350 ultramarine	<input type="checkbox"/> CO390 schwarz

Standard

Bespannungsfarben High-Line

High-Line Code 6996

Kunstleder Capri

<input type="checkbox"/> MM110 gelb	<input type="checkbox"/> MM152 saphir
<input type="checkbox"/> MM120 orange	<input type="checkbox"/> MM160 hellgrün
<input type="checkbox"/> MM130 rot	<input type="checkbox"/> MM161 kiwi
<input type="checkbox"/> MM140 lavendel	<input type="checkbox"/> MM162 limone
<input type="checkbox"/> MM141 lila	<input type="checkbox"/> MM170 grau
<input type="checkbox"/> MM150 azur	<input type="checkbox"/> MM190 schwarz
<input type="checkbox"/> MM151 nebulas blau	

Bespannungsstoff Cosy

<input type="checkbox"/> CO310 gelb	<input type="checkbox"/> CO351 königsblau
<input type="checkbox"/> CO330 rot	<input type="checkbox"/> CO360 lemon
<input type="checkbox"/> CO341 pink	<input type="checkbox"/> CO370 grau
<input type="checkbox"/> CO350 ultramarine	<input type="checkbox"/> CO390 schwarz

* Außer bei Cosy Stoff CO390 schwarz ist der AGW-Stoff AG470 grau

Set Code 6996 MP 182,- €

Fußbrett

Fußschalen aus Kunststoff
einzel verstellbar und mit Fußriemen
FB-Aufnahmerohr starr, mit Halbkugelgelenk
unter Fußschale für kleine Korrekturen

L	B2	B1	
<input type="checkbox"/> 18cm	6,5cm	8cm	Größe 1
<input type="checkbox"/> 21cm	7cm	9,5cm	Größe 2
<input type="checkbox"/> 24cm	8cm	11cm	Größe 3

Code 6810

geteilte, einzelne Fußplatten (Holz)
mit Fersenschalen steckbar
FB-Aufnahmerohr starr

B1/B2 L

Gr. XL	11,5/8cm	19 cm
	Standard bei 683	
Gr. L	10,5/8cm	13,5 cm
	Standard bei 681 / 682	

Code 6812

Fußriemen für Fersenschalen

Code 6811

nur mit Kombination mit Code 6812

Standard

Paar MP 242,- € Paar 54,- €

Fußbrett

Fußbrett winkeleinstellbar
FB-Aufnahmerohr mit Zahnsegmente winkeleinstellbar
(für FB durchgehend oder geteilt)

Code 6813

(nur in Kombination mit Code 6812)

Paar MP 229,- €

Fußplatten mit Kugelgelenk
winkeleinstellbar
(für Spitzfußkorrekturen)

bei FB geteilt:
nach vorne/hinten und seitlich schwenkbar

Code 6814

(nur in Kombination mit Code 6812)

Paar MP 252,- €

FB-Aufnahmerohr mit Querhalterung
für geteilte Fußplatten

Sonder-FB-Aufnahmerohr:
Fußplatten sind seitlich mit dem Sonder- und Querhalter verschiebbar

In Kombination mit Code 6810 oder Code 6812

Code 6815

(nicht in Kombination mit Code 6813)

Paar MP 217,- €

Beinauflagepelotten gerade

Beinauflagepelotten von unten/hinten;
einzel verstellbar und mit Gurtband für Knie

Code 6825

(nicht in Kombination mit Kniepelotten SHARK Code 6828S)

Standard

doppelte Beinauflagepelotten von unten/hinten,
einzel verstellbar und mit Gurtband für Knie

Code 6826

Paar MP 456,- €

doppelte Beinauflagepelotten winkeleinstellbar
und von unten/ hinten, einzeln verstellbar und mit Gurtband für Knie

Code 6827

Paar MP 643,- €

Summe

Technische Änderungen und Druckfehler vorbehalten.

VD2222-25

Campus Relax 681 / 682 / 683

Rückenlage-Stehgerät schrägverstellbar mit Beinspreizung

Maße Brustschultergurt

Größe	Maß A	Maß B	Maß C	Maß D	Maß E
M ₂	11 cm	24 cm	36 cm	14 cm	14 cm
L ₃	16 cm	30 cm	42 cm	15 cm	18 cm
XL ₄	19 cm	32 cm	48 cm	17 cm	21 cm
XXL ₅	21 cm	39 cm	61 cm	19 cm	25 cm

Relax 1

Relax 2

Relax 3

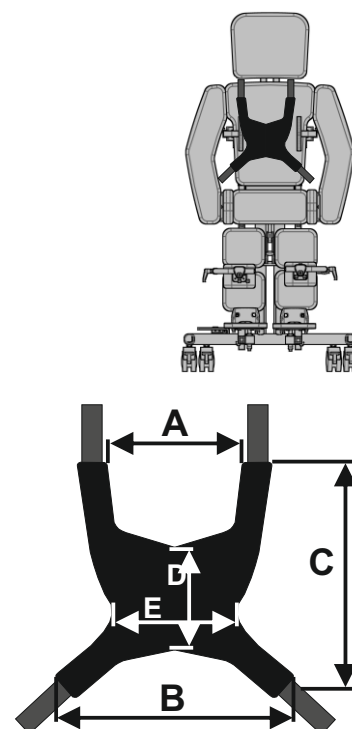

F Abstand zwischen Thoraxpelotten

Campus Relax Größe	Seitenpelotten starr	Seitenpelotten abklappbar / steckbar		
		gerade	Pelottenschiene 20mm	40mm
1 681	17- 26*cm	22 - 31*cm	20 - 27*cm	16 - 23*cm
2 682	19 - 26*cm	24 - 31*cm	22 - 27*cm	18 - 23*cm
3 683	20 - 26*cm	24 - 31*cm	22 - 27*cm	18 - 23*cm

* mit Verstellung der Armpelotten

G Abstand zwischen Beckenseitenpelotten

Relax Größe	Abstand zwischen den Beckenseitenpelotten		
	fest verschraubt	steckbar abklappbar	winkelverstellbar
1 6991	17 - 22cm (30cm)*	18 - 24cm (31cm)*	18 - 24cm (32cm)*
2 6992	18 - 25cm (32cm)*	19 - 26cm (32cm)*	20 - 26cm (34cm)*
3 6993	20 - 26cm (34cm)*	23 - 28cm (37cm)*	24 - 30cm (37cm)*

* Maß wenn: - ohne Arme
- Arme je Seite 4cm nach außen verstellt werden

H Abstand zwischen Beckenretraktionsgurt

Größe	Abstand zwischen den Pelotten des Beckenretraktionsgurtes
S	10 - 22cm
M	18 - 30cm
L	22 - 35cm



Kniepelotte			
<p>Kniepelotten von vorne auf Knie, einzeln verstellbar</p> <p>Campus 681 <input type="checkbox"/> Gr. S</p> <p>Campus 682 /683 <input type="checkbox"/> Gr. M</p> <p>Maße siehe Techn. Daten</p> <p>Code 6828</p> <p>(nur in Kombination mit Code 6825 oder Code 6826 oder 6827)</p> <p><input type="checkbox"/> Paar MP 570,- €</p>	<p>anatomische Kniepelotten "Shark" von vorne auf Knie, einzeln verstellbar</p> <p>Campus 681 <input type="checkbox"/> Gr. S</p> <p>Campus 682 /683 <input type="checkbox"/> Gr. M</p> <p>Maße siehe Techn. Daten</p> <p>Code 6828S</p> <p>(nur in Kombination mit Code 6826 oder Code 6827)</p> <p><input type="checkbox"/> Paar MP 583,- €</p>	<p>Hinweis: Kniepelotte Größe S = Standard bei Campus 681 Kniepelotte Größe M = Standard bei Campus 682 /683</p>	

Beckenpelotte	
<p>Beckenpelotte tiefenverstellbar und winkeleinstellbar</p> <p><input checked="" type="checkbox"/></p> <p>Code 6850</p>	<p>Beckenretraktionsgurt seitlich an Beckenpelotte montiert</p> <p><input type="checkbox"/> Gr. S</p> <p><input type="checkbox"/> Gr. M</p> <p><input type="checkbox"/> Gr. L</p> <p>Code 6853</p> <p>Maße siehe Technische Daten</p>
Standard	<input type="checkbox"/> Stück 292,- €

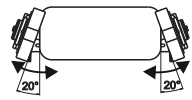
Beckenpelotte			
<p>Becken-Seitenpelotten fest verschraubt in der Breite einstellbar</p> <p>Abstand zwischen den Becken-Seitenpelotten: _____ cm</p> <p>Code 6854</p>	<p>Beckenseitenpelotten steckbar mit Pelottenhalter flach steckbar</p> <p>Abstand zwischen den Becken-Seitenpelotten: _____ cm</p> <p>Code 6855</p>	<p>Beckenseitenpelotten abklappbar mit Pelottenhalter flach abklappbar</p> <p>Abstand zwischen den Becken-Seitenpelotten: _____ cm</p> <p>Code 6856</p>	<p>Winkelverstellung für Beckenseitenpelotten für abduzierte Beinstellung</p> <p></p> <p>Code 6857</p> <p>(nur in Kombination mit Beckenseitenpelotten CODE 6855 oder 6856 möglich)</p>
<input type="checkbox"/> Paar 173,- €	<input type="checkbox"/> Paar 292,- €	<input type="checkbox"/> Paar 298,- €	<input type="checkbox"/> Paar MP 466,- €

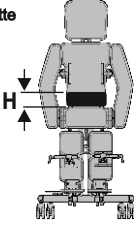
Rückenpelotte			
<p>Rückenpelotte mit Brustgurt</p> <p></p> <p><input type="checkbox"/> Code 6842</p>	<p>Brustschultergurt (anstatt Brustgurt)</p> <p>Campus 681 <input type="checkbox"/> Gr. M</p> <p>Campus 682 <input type="checkbox"/> Gr. L</p> <p>Campus 683 <input type="checkbox"/> Gr. XL</p> <p>Code 6841</p> <p>Maße siehe Technische Daten</p>	<p>Rückenzwischenpelotte zusätzlich zusätzliche Rückenpolster zwischen Rückenpelotte und Beckenpelotte</p> <p>H</p> <p>Gr. 1 10cm</p> <p>Gr. 2/3 12cm</p> <p>Code 6844</p> <p></p>	
Standard	<input type="checkbox"/> Stück MP 175,- €	<input type="checkbox"/> Stück 223,- €	

Bemerkung	

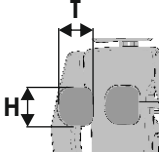

Summe

Technische Änderungen und Druckfehler vorbehalten.

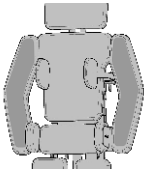
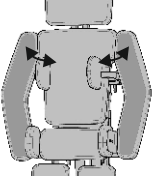
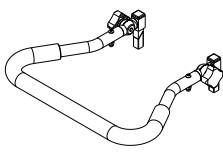
Seitenpelotten			
 <p>T H</p> <p>Campus 681 / 682 <input type="checkbox"/> S 11cm 8cm</p> <p>Campus 683 <input type="checkbox"/> M 12cm 11cm</p>	Seitenpelotten für Thorax starr <input type="checkbox"/> rechts <input type="checkbox"/> links Code 6835	Seitenpelotten für Thorax abklappbar <input type="checkbox"/> rechts <input type="checkbox"/> links Pelottenschiene <input type="checkbox"/> gerade <input type="checkbox"/> 20mm (standard) <input type="checkbox"/> 40mm Code 6836	Seitenpelotten für Thorax steckbar <input type="checkbox"/> rechts <input type="checkbox"/> links Pelottenschiene <input type="checkbox"/> gerade <input type="checkbox"/> 20mm (standard) <input type="checkbox"/> 40mm Code 6837
	<input type="checkbox"/> Paar 219,- €	<input type="checkbox"/> Paar 252,- €	<input type="checkbox"/> Paar 250,- €

Armpelotten		Zubehör	
Armauflagepelotten steckbar  Code 6838	Armauflagepelotten steckbar und im Winkel einstellbar  Code 6839	 Code 69959	
<input type="checkbox"/> Paar 319,- €	<input type="checkbox"/> Paar 654,- €	<input type="checkbox"/> Stück 298,- €	

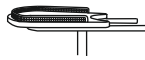
Sitz	
Abduktionsrolle steckbar Code 6851	Spreizsattel steckbar Code 6852
<input type="checkbox"/> Stück 319,- €	<input type="checkbox"/> Stück 431,- €

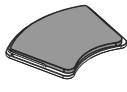
Tischplatte			
Tischplatte aus Holz mit Halterung  Code 6860	Tischumrandung 1-teilig, steckbar  Code 6861	Tischplatte aus Holz mit Tischmulde  Code 6865	Tischpolster für Tischplatte mit Bezug schwarz MM190  Code 69966
<input type="checkbox"/> Stück 518,- €	<input type="checkbox"/> Satz 139,- €	<input type="checkbox"/> Stück MP 751,- €	<input type="checkbox"/> Stück 298,- €

Caupus Relax		Grundpreis	€
Für alle Bestellungen gelten die umseitig abgedruckten AGB.		Summe Mehrpreise	€
		Verpackung/Frachtkostenanteil	€ siehe KV oder AB
		Summe	€
		Ges. MwSt.	€
Besteller / Ansprechpartner	Telefon	Gesamtsumme	€

Bemerkung:

Technische Änderungen und Druckfehler vorbehalten.

VD2222-25

Allgemeine Geschäftsbedingungen (AGB)

Gültigkeit

Für sämtliche Verkäufe gelten ausnahmslos unsere Liefer- und Zahlungsbedingungen. Aufträge und sonstige Vereinbarungen werden erst durch unsere schriftliche Bestätigung gültig. Den Einkaufsbedingungen des Bestellers wird ausdrücklich widersprochen.

Angebot und Vertragsabschluss

Angebote sind stets freibleibend, soweit sie nicht ausdrücklich befristet sind. Aufträge bedürfen der schriftlichen Bestätigung. Bei bestätigten Aufträgen sind die Preise fest, wir behalten uns jedoch vor, bei Preissteigerungen, die wir nicht zu vertreten haben (z.B. Steuererhöhungen, Lohnerhöhungen, Preisänderungen seitens unserer Vorlieferanten), den Preis entsprechend anzupassen. Kostenvorschläge für Sonderanfertigungen und Reparaturarbeiten sind stets unverbindlich. Technische Änderungen vorbehalten. Der Vertrag kommt erst mit der Auftragsbestätigung zustande.

Versand

Soweit vom Besteller keine Bestimmung getroffen ist, erfolgt die Versendung auf einem angemessenen Versandweg in der üblichen Verpackung. Versicherungen erfolgen nur auf Wunsch und auf Kosten des Bestellers. Lieferungen erfolgen unfrei. Der Versandweg steht uns frei. Bei Sonderwünschen, z.B. Expreßsendungen, Eilgut usw. gehen auch die Mehrkosten zu Lasten des Empfängers. Die Ware wird stets auf Gefahr des Abnehmers zum Versand gebracht. Bei Transportschaden muß der Empfänger eine Tatbestandsaufnahme bei dem jeweiligen Transportführer beantragen.

Preise

Alle Preise von BEROLLKA verstehen sich ab Werk ausschließlich der jeweiligen gesetzlichen Mehrwertsteuer, öffentlichen Lasten und Abgaben, wie etwaiger Zölle sowie die Versicherungs- und Verpackungskosten, die gesondert berechnet werden.

Mindermengenzuschlag

Bei Kleinaufträgen wird pro Auftrag ein Mindermengenzuschlag pauschal von 15,00 Euro bei einem Netto-Warenwert unter 20,00 Euro für Verwaltungskosten zusätzlich berechnet.

Lieferfristen

Die angegebenen Liefertermine und Lieferfristen sind unverbindlich. Ihre Überschreitung berechtigt den Besteller nicht zum Rücktritt des Vertrages. Die Geltendmachung von Schadensersatzansprüchen ist ausgeschlossen. BEROLLKA kann aus begründetem Anlass Teillieferungen vornehmen.

Fehlbestellungen / Warenrücksendungen

Fehlbestellungen werden nur zurückgenommen, wenn wir sie verschuldet haben und die Ware sich in einwandfreiem Zustand befindet. Sofern im Einzelfall Fehlbestellungen oder Warenrücksendungen aus Kulanz angenommen werden, so ist folgendes zu beachten:

1. Artikelnummer, Artikelbezeichnung, Lieferscheindatum- und nummer, sowie Rechnungsnummer sind anzugeben.
2. Die Rücksendung hat frei zu erfolgen.
3. Die Ware muß der im Lieferschein aufgeführten Artikelnummer(n) entsprechen. Keinesfalls werden von einem Artikel entfernte Einzelteile zurückgenommen.
4. Die zurückgesandte Ware hat sich in einwandfreiem Zustand zu befinden.
5. Für die Zurücknahme werden Bearbeitungsgebühren in Höhe von 10% des Nettowarenwertes, zumindest jedoch € 35,- berechnet.

Lieferungen, die länger als 3 Monate zurückliegen, sowie Nähteile und Sonderanfertigungen sind vom Umtausch ausgeschlossen. Als Nachweis dient eine Kopie des Lieferscheins oder der Rechnung.

Gewährleistung und Mängelrügen

Der Verkäufer haftet unter Ausschluss weiterer Ansprüche für Mängel der Ware in der Weise, daß er alle diejenigen Teile unentgeltlich auszubessern oder nach seiner Wahl neu zu liefern hat, die innerhalb von 6 Monaten, bei nachweisbaren Material- oder Arbeitsfehler schadhaft oder unbrauchbar geworden sind und als solche dem Verkäufer sofort nach Bekanntwerden des Mangels schriftlich gemeldet worden sind. Soweit längere gesetzliche Fristen einschlägig sind, wird eine Gewährleistung von 12 Monaten vereinbart.

Zur Vornahme der Ersatzteillieferung hat der Besteller dem Verkäufer die erforderliche Zeit und Gelegenheit zu gewähren. Ersetzte Teile werden Eigentum des Verkäufers. Der Käufer hat die Ware unverzüglich nach der Ablieferung durch den Verkäufer zu untersuchen und, wenn sich ein Mangel zeigt, dem Verkäufer unverzüglich Anzeige zu machen. Unterläßt der Käufer die Anzeige, so gilt die Ware als genehmigt, es sei denn, dass es sich um einen Mangel handelt, der bei der Untersuchung nicht erkennbar war.

Bei jeder Beanstandung steht BEROLLKA das Recht zur Besichtigung und Prüfung des beanstandeten Liefergegenstandes zu. Dafür wird der Besteller BEROLLKA die notwendige Zeit und Gelegenheit einräumen. BEROLLKA kann von dem Besteller auch verlangen, dass er den beanstandeten Liefergegenstand an BEROLLKA auf Kosten von BEROLLKA zurückschickt. Erweist sich eine Mängelrüge des Bestellers als vorsätzlich oder grob fahrlässig unberechtigt, so ist er BEROLLKA zum Ersatz aller in diesem Zusammenhang entstandenen Aufwendungen verpflichtet. BEROLLKA ist berechtigt, gewährleistungspflichtige Mängel nach eigener Wahl durch für den Besteller kostenlose Nachbesserung oder Ersatzlieferung des fehlerhaften Teiles oder des ganzen Liefergegenstandes zu beseitigen. Übernimmt der Besteller bei einer Beanstandung eine Reparatur selbst oder versucht die Mängel selbst zu beheben ohne schriftliche Zustimmung des Verkäufers, werden vom Verkäufer keine Aufwandsansprüche (wie Transport-, Wege-, Arbeits- und Materialkosten) und auch keine Gewährleistungsansprüche übernommen.

Von der Ersatzpflicht sind ausgeschlossen:

Beschädigungen, welche durch natürlichen Verschleiß, fahrlässige bzw. unsachgemäße Behandlung oder gewaltsamer Beschädigung entstehen. Wandlung des Kaufvertrages, Minderung des Kaufpreises oder Schadensersatzansprüche aller Art sind ausgeschlossen. Die Gewährspflicht erlischt, wenn Reparaturen bzw. Veränderungen oder Ersatz einzelner Teile von anderer Seite als der Verkäuferin oder liefernden Firma vorgenommen werden.

Eigentumsvorbehalt

Für Wiederverkäufer: Die jeweils angelieferte Ware bleibt bis zur vollständigen Begleichung sämtlicher Rechnungen – auch aus anderen Lieferungen - unser Eigentum. Unsere hiernach noch in unserem Eigentum verbliebene Ware darf nur im ordentlichen Geschäftsgang weiterveräußert werden. Forderungen aus dem Weiterverkauf werden an uns abgetreten. Eine Verfügung außerhalb des ordentlichen Geschäftsganges, z.B. durch Verpfändung unseres Eigentums oder uns abgetretener Forderungen sind uns unaufgefordert und unverzüglich mitzuteilen.

Zahlungsbedingungen

Rechnungen sind zahlbar innerhalb 30 Tagen nach Rechnungsdatum rein netto Kasse. Bei Zahlungseingang binnen 8 Tagen gewähren wir 2% Skonto, wenn sämtliche Zahlungsverpflichtungen aus früheren Leistungen erfüllt sind. Wird die 30-tägige Zahlungsfrist überschritten, sind wir berechtigt, Verzugszinsen zu berechnen. Der Zinssatz liegt bei marktüblichen Zinsen der Großbanken. Lieferung gegen Nachnahme behalten wir uns ausdrücklich vor.

Datenschutz

Berollka und der Kunde sind für die Einhaltung der jeweils für sie geltenden datenschutzrechtlichen Bestimmungen selbst verantwortlich. Der Kunde darf Berollka keine personenbezogenen Daten zur Verfügung stellen, für welche die Rechtmäßigkeit nicht gegeben ist und für welche der Kunde keine gesetzliche Legitimation zur Verarbeitung hat.

Erfüllungsort und Gerichtsstand ist der Ort der Rechnungsstellung.

Ausschließlicher Gerichtsstand für alle Streitigkeiten aus dem Vertragsverhältnis ist Heidelberg. BEROLLKA ist jedoch berechtigt, den Besteller an jedem anderen gesetzlichen Gerichtsstand zu verklagen. Es gilt das Recht der Bundesrepublik Deutschland unter Ausschluss des Übereinkommens der Vereinten Nationen über Verträge über den internationalen Warenkauf (CISG).

Technische Änderungen und Druckfehler vorbehalten. Eine aktuelle Preisliste kann jederzeit angefordert werden.