

Absender

Fax: 07261-7351-10

Berollka-aktiv Rollstuhltechnik GmbH
 Jahnstraße 16
 74889 Sinsheim
Telefon: 07261-7351-0
 info@berollka.de
 www.berollka.de



Versandadresse

Com.:

- Bestellung
 Kostenvoranschlag

Grundpreis ab 2310,- €

Preise gültig ab 01.08.2021

Sprint

Zugelassen bis 120 kg Zuladung

Benutzergewicht: _____ kg

Technische Änderungen und Druckfehler vorbehalten.

Sprint SLT	Sprint AR
<p style="text-align: center;">Alle Maßangaben in cm Maßtoleranzen +/- 0,5cm</p> <p>Aktivrollstuhl aus Aluminium, faltbar, mit integriertem Fußbretthalter</p> <p style="text-align: center; border: 1px solid black; padding: 2px;">Hilfsmittelnummer 18.50.03.0100</p> <p>Rahmen ohne Fußbrett und ohne Seitenteil Rahmen 70° (standard)</p> <p>Rahmenlängen (bei 70° Rahmen)</p> <p><input type="checkbox"/> 55cm = kurz bei ST 34-38 nur bei Kleiderschutz</p> <p><input type="checkbox"/> 59cm = mittel bei ST 34-42</p> <p><input type="checkbox"/> 63cm = lang bei ST 44-46</p> <ul style="list-style-type: none"> ● Gesamtlänge ist abhängig von Radposition und Fußbrettposition ● Rahmenlänge bei UNITOMIC L+3cm ● Rahmenlänge bei Abduktion L+7cm <p>Code 400 <input type="checkbox"/></p> <p style="text-align: right;">Grundpreis 2310,- €</p>	<p>Aktivrollstuhl aus Aluminium, faltbar, mit abnehmbarem Fußbretthalter</p> <p style="text-align: center; border: 1px solid black; padding: 2px;">Hilfsmittelnummer 18.50.03.0099</p> <p>Rahmen ohne Fußbrett und ohne Seitenteil</p> <p>Rahmenlängen mit FB-Halter</p> <p><input type="checkbox"/> 58cm = kurz bei ST 34-38 nur bei Kleiderschutz</p> <p><input type="checkbox"/> 62cm = mittel bei ST 34-42</p> <p><input type="checkbox"/> 66cm = lang bei ST 44-46</p> <ul style="list-style-type: none"> ● Gesamtlänge ist abhängig von Radposition und Fußbrettposition ● Rahmenlänge bei UNITOMIC L+3cm <p>Code 500 <input type="checkbox"/></p> <p style="text-align: right;">Grundpreis 2330,- €</p>

Grundmaße

Hinweis: weitere Abmessungen im Sonderbau auf Anfrage möglich !!

<p>Sitzbreite (SB)</p> <table style="width: 100%; text-align: center;"> <tr><td><input type="checkbox"/></td><td><input type="checkbox"/></td><td><input type="checkbox"/></td><td><input type="checkbox"/></td><td><input type="checkbox"/></td></tr> <tr><td>32</td><td>34</td><td>36</td><td>38</td><td>40</td></tr> <tr><td><input type="checkbox"/></td><td><input type="checkbox"/></td><td><input type="checkbox"/></td><td><input type="checkbox"/></td><td><input type="checkbox"/></td></tr> <tr><td>42</td><td>44</td><td>46</td><td>48</td><td>50</td></tr> </table>	<input type="checkbox"/>	<input type="checkbox"/>	<input type="checkbox"/>	<input type="checkbox"/>	<input type="checkbox"/>	32	34	36	38	40	<input type="checkbox"/>	<input type="checkbox"/>	<input type="checkbox"/>	<input type="checkbox"/>	<input type="checkbox"/>	42	44	46	48	50	<p>Sitztiefe (ST)</p> <table style="width: 100%; text-align: center;"> <tr><td><input type="checkbox"/></td><td><input type="checkbox"/></td><td><input type="checkbox"/></td><td><input type="checkbox"/></td></tr> <tr><td>34</td><td>36</td><td>38</td><td>40</td></tr> <tr><td><input type="checkbox"/></td><td><input type="checkbox"/></td><td><input type="checkbox"/></td><td><input type="checkbox"/></td></tr> <tr><td>42</td><td>44</td><td>46</td><td></td></tr> </table> <p style="text-align: center;">* * *</p>	<input type="checkbox"/>	<input type="checkbox"/>	<input type="checkbox"/>	<input type="checkbox"/>	34	36	38	40	<input type="checkbox"/>	<input type="checkbox"/>	<input type="checkbox"/>	<input type="checkbox"/>	42	44	46		<p>*Rahmen kurz (nur bei Kleiderschutz und Seitenteil RACY)</p> <table style="width: 100%; text-align: center;"> <tr><td><input type="checkbox"/></td><td><input type="checkbox"/></td></tr> <tr><td>48</td><td>50</td></tr> </table> <p style="text-align: center;">Sondersitztiefen</p> <p>Code 409 MP 133,- €</p>	<input type="checkbox"/>	<input type="checkbox"/>	48	50	<p>Rückenhöhe (RH)</p> <table style="width: 100%; text-align: center;"> <tr><td><input type="checkbox"/></td><td><input type="checkbox"/></td></tr> <tr><td>30</td><td>35</td></tr> <tr><td><input type="checkbox"/></td><td><input type="checkbox"/></td></tr> <tr><td>40</td><td>45</td></tr> </table> <p style="text-align: center;">+2,5cm einstellbar nicht bei UNITOMIC-Rücken</p>	<input type="checkbox"/>	<input type="checkbox"/>	30	35	<input type="checkbox"/>	<input type="checkbox"/>	40	45	<p>Unterschenkelänge (USL):</p> <p>USL: cm (bzgl. Sitzbespannung/ohne Sitzkissen)</p> <p>ab 35cm (ohne Sitzkissen)* *Sprint SLT ab 35cm Sprint AR ab 32cm</p> <p>max. USL = SH - 3cm</p> <p>Technische Daten siehe Rückseite</p>
<input type="checkbox"/>	<input type="checkbox"/>	<input type="checkbox"/>	<input type="checkbox"/>	<input type="checkbox"/>																																																
32	34	36	38	40																																																
<input type="checkbox"/>	<input type="checkbox"/>	<input type="checkbox"/>	<input type="checkbox"/>	<input type="checkbox"/>																																																
42	44	46	48	50																																																
<input type="checkbox"/>	<input type="checkbox"/>	<input type="checkbox"/>	<input type="checkbox"/>																																																	
34	36	38	40																																																	
<input type="checkbox"/>	<input type="checkbox"/>	<input type="checkbox"/>	<input type="checkbox"/>																																																	
42	44	46																																																		
<input type="checkbox"/>	<input type="checkbox"/>																																																			
48	50																																																			
<input type="checkbox"/>	<input type="checkbox"/>																																																			
30	35																																																			
<input type="checkbox"/>	<input type="checkbox"/>																																																			
40	45																																																			

ab USL 28 mit Fußbrett-Variante abgesetzt

Farbe Rahmen

<input type="checkbox"/> 25 RAL9010 reinweiß	<input type="checkbox"/> 17 dormantblau	<input type="checkbox"/> 23 RAL9005 tiefschwarz
<input type="checkbox"/> 56 RAL1021 goldgelb met.	<input type="checkbox"/> 50 apfelgrün glanz	
<input type="checkbox"/> 24 RAL1028 melonengelb	<input type="checkbox"/> 51 apfelgrün metallic	
<input type="checkbox"/> 27 mandarin met. glanz	<input type="checkbox"/> 60 mojito grün	
<input type="checkbox"/> 06 dormantrot	<input type="checkbox"/> 19 silber metallic	
<input type="checkbox"/> 53 cassis glanz	<input type="checkbox"/> 20 anthrazit metallic	
<input type="checkbox"/> 59 atlantic blau	<input type="checkbox"/> 22 RAL9011 schwarz matt	
<input type="checkbox"/> 16 RAL5002 ultramarinblau	<input type="checkbox"/> 58 satin schwarz	

met. = metallisiert

Farbe Bespannung

<p>Bespannstoff Standard</p> <p><input type="checkbox"/> DE290 schwarz</p>	<p>atmungsaktiver Stoff (AGW)</p> <p><input type="checkbox"/> AG410 gelb</p> <p><input type="checkbox"/> AG430 rot</p> <p><input type="checkbox"/> AG441 pink</p> <p><input type="checkbox"/> AG450 ultramarine</p> <p><input type="checkbox"/> AG451 königsblau</p> <p><input type="checkbox"/> AG460 lemon</p> <p><input type="checkbox"/> AG470 grau</p> <p><input type="checkbox"/> AG490 schwarz</p>
---	--

nur für anpassbare Rückenbespannung

Materialbedingt sind Farbabweichungen möglich

Code 201 MP 52,- €

Technische Daten

Sitzbreite **SB**

von Außenkante Rahmen bis
Außenkante Rahmen +6mm

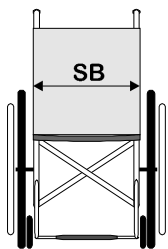
Sitztiefe **ST**

von Rückenrohr bis Vorderkante
Sitzbespannung

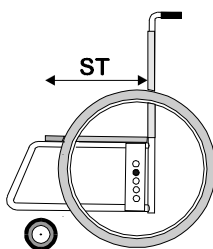
Rückenhöhe **RH**

von Oberkante Sitzbespannung bis
Oberkante Rückenbespannung

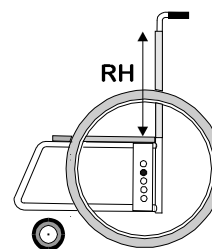
Unterschenkellänge USL:

35 bis 49 cm

Gesamtbreite Rollstuhl:

mit Räder u. Greifring (Anbau eng)
mit Trommelbremse
mit Einhandantrieb
mit Einhandantrieb + Trommelbremse

SB + 18 cm*
SB + 20 cm*
SB + 24 cm*
SB + 26 cm*

* bei Seitenteil RACY + 1,5cm zusätzlich

Faltmaß:

mit Räder
mit Trommelbremse
ohne Räder

ca. 30cm
ca. 32cm
ca. 22cm

Maximale Belastung:

120 kg

Sitzhöhen **SH**

Hinweis:
Sonder-Sitzhöhen im
Sonderbau möglich!!

Sprint

Antriebsrad	Lenkrad - Gabel	minimale Sitzhöhe		maximale Sitzhöhe	
		vorne	hinten	vorne	hinten
22 Zoll	4 Zoll - kurz	43 cm	39 cm*	46 cm	46 cm
	- lang	46 cm	39 cm*	50 cm	49 cm
	5 Zoll - kurz	44 cm	39 cm*	47 cm	46 cm
	- lang	46 cm	39 cm*	51 cm	49 cm
24 Zoll	6 Zoll - kurz	45 cm	39 cm*	48 cm	48 cm
	- lang	48 cm	39 cm*	52 cm	51 cm
	140 mm - breit	46 cm	39 cm*	50 cm	49 cm
	4 Zoll - kurz	44 cm	43 cm*	46 cm	46 cm
	- lang	46 cm	43 cm*	50 cm	49 cm
24 Zoll	5 Zoll - kurz	44 cm	43 cm*	47 cm	46 cm
	- lang	47 cm	43 cm*	51 cm	50 cm
	6 Zoll - kurz	45 cm	43 cm*	48 cm	46 cm
	- lang	48 cm	43 cm*	52 cm	51 cm
	140mm - breit	46 cm	43 cm*	50 cm	49 cm
7 Zoll - breit	48 cm	43 cm*	51 cm	50 cm	

Sprint SLT			Rahmen		Sprint AR			
<p>Rahmen mit 80° Rahmenlänge um 4cm kürzer</p> <p>Code 401 (7° Lenkrad nicht möglich)</p>	<p>V-Rahmen vorne (ab SB 38cm)</p> <p>(Nur mit Fußbrett Code 441 möglich)</p> <p>Code 421</p>	<p>Rahmen abgekröpft (ab SB 38cm)</p> <p>(nicht in Kombination mit CODE 401, 402, 403, 420 oder 421)</p> <p>Code 423</p>	<p>Rahmen vorne verstärkt für elektr. Antrieb (z.B. für e-Fix oder e-motion Anbau)</p> <p>(Rahmentelle vorne unten verstärkt)</p> <p>Code 425 (nicht in Komb. mit CODE 421)</p>	<p>Abduktionsrahmen vorne Rahmen vorne mit Abduktion (6cm) ab USL 35cm</p> <p>Code 522 (nicht in Kombination mit CODE 402 oder 403)</p>	<p>Spastikerrahmen hinten Rahmen hinten aus Stahl (verstärkte Version)</p> <p>empfohlen bei starker Spastik</p> <p>Code 426</p>	<p>0,- € <input type="checkbox"/></p> <p>MP 146,- € <input type="checkbox"/></p> <p>MP 146,- € <input type="checkbox"/></p>	<p>MP 242,- € <input type="checkbox"/></p> <p>MP 271,- € <input type="checkbox"/></p> <p>MP 335,- € <input type="checkbox"/></p>	
<p>Rahmen vorne verstärkt für elektr. Antrieb (z.B. für e-Fix oder E-Drive Anbau)</p> <p>(Rahmentelle vorne unten verstärkt)</p> <p>Code 425 (nicht in Kombination mit CODE 421 oder CODE 203)</p>	<p>Abduktionsrahmen Rahmen vorne mit Abduktion (6cm) ab USL 38cm</p> <p>Gesamtlänge ist 6cm länger</p> <p>Code 422 nicht in Komb. mit CODE 402 oder 403</p>	<p>Spastikerahmen Rahmen hinten aus Stahl (verstärkte Version)</p> <p>empfohlen bei starker Spastik</p> <p>Code 426</p>	<p>Sonderrahmen vorne Lenkradaufnahme nach außen und nach vorne versetzt</p> <p>Code 203 (nicht in Kombination mit Code 426, 402, 403 und 401)</p>	<p>Rahmenteil +30mm nach hinten nur für gerade Rücken</p> <p>Code 504</p> <p>Rückenrohr um 30mm nach hinten versetzt (z.B. für geraden Rücken mit Rückenschalen)</p>	<p>MP 242,- € <input type="checkbox"/></p> <p>MP 271,- € <input type="checkbox"/></p> <p>MP 335,- € <input type="checkbox"/></p> <p>MP 200,- € <input type="checkbox"/></p>	<p>MP 94,- € <input type="checkbox"/></p>		
Fußbrett				Fußbrett mit FB-Halter				
<p>Fußbrett durchgehend, Alu-Profil, schwarz, winkelverstellbar (nicht für V-Rahmen)</p> <p>Code 115</p>	<p>Fußbrett geteilt, Alu-Profil, schwarz, winkelverstellbar</p> <p>Code 116</p>	<p>Fußbrett geteilt, Kunststoff schwarz, winkelverstellbar (ab SB 36)</p> <p>Code 419</p>	<p>Fußbrett durchgehend, Alu-Profil schwarz, winkelverstellbar mit FB-Halter</p> <p>Code 113</p>	<p>Fußbrett geteilt, Alu-Profil schwarz, winkelverstellbar mit FB-Halter</p> <p>Code 114</p>	<p>Fußbrett geteilt, Kunststoff schwarz, winkelverstellbar, mit FB-Halter (ab SB 36)</p> <p>Code 519</p>	<p>Fußbrett geteilt, Alu-Profil schwarz mit ALLROUND-Verriegelung</p> <p>Code 312</p>	<p>Stück 279,- € <input type="checkbox"/></p> <p>Paar 306,- € <input type="checkbox"/></p> <p>Paar 248,- € <input type="checkbox"/></p>	<p>Stück 306,- € <input type="checkbox"/></p> <p>Paar 329,- € <input type="checkbox"/></p> <p>Paar 275,- € <input type="checkbox"/></p> <p>Paar 346,- € <input type="checkbox"/></p>
<p>Fußbrett durchgehend, Flach-Profil, schwarz, winkelverstellbar (nicht für V-Rahmen)</p> <p>Code 1151</p>	<p>Fußbrett geteilt, Flach-Profil, schwarz, winkelverstellbar (nicht für V-Rahmen)</p> <p>Code 1161</p>	<p>Fußbrett, durchgehend Alu-Platte, winkelverstellbar</p> <p>Code 441</p>	<p>Fußbrett durchgehend, Flach-Profil, schwarz, winkelverstellbar, mit FB-Halter</p> <p>Code 1131</p>	<p>Fußbrett geteilt, Flach-Profil, schwarz, winkelverstellbar, mit FB-Halter</p> <p>Code 1141</p>	<p>Fußbrett durchgehend, Alu-Profil schwarz, mit BASIC-FB-Halter</p> <p>BASIC-Verriegelung Code 513</p>	<p>Stück 279,- € <input type="checkbox"/></p> <p>Paar 306,- € <input type="checkbox"/></p> <p>Stück 281,- € <input type="checkbox"/></p>	<p>Stück 306,- € <input type="checkbox"/></p> <p>Paar 329,- € <input type="checkbox"/></p> <p>Stück 331,- € <input type="checkbox"/></p>	
<p>Abschwenkmechanismus (Fußbrett durchgehend nach aussen abschwenkbar) ab USL 38cm</p> <p>Code 418</p> <p>Nur mit Code 113, 115, 1131 oder Code 1151</p>	<p>Spastikerverriegelung für Fußbrett durchgehend</p> <p>Fußbrett Alu-Profil Code 122</p> <p>Fußbrett Flach-Profil Code 1122</p> <p>Nur mit Code 113, 115, 1131 oder Code 1151</p>	<p>Fußbrett farbig für Fußbrett aus Alu für CODE 113, 1131, 114, 1141, 115, 1151 116 oder CODE 1161</p> <p>Farbe: _____</p> <p>Code 417 (Siehe Rahmenfarben von Seite 1)</p>	<p>Spastikerverriegelung für Fußbrett geteilt</p> <p>Fußbrett Alu-Profil Code 123</p> <p>Fußbrett Flach-Profil Code 1123</p> <p>Nur mit Code 114, 116, 1141 oder Code 1161</p>	<p>Fußbrett geteilt Kunststoff mit ergonomischem Hebel (ab SB 36)</p> <p>Code 314 BASIC-Verriegelung</p> <p>Code 310 ALLROUND-Verriegelung</p>	<p>Fußbretthalter hochschwenkbar mit Fußbrett Kunststoff winkelverstellbar mit Wadenpolster (ab SB 36)</p> <p>Code 126</p>	<p>Stück MP 154,- € <input type="checkbox"/></p> <p>Stück MP 73,- € <input type="checkbox"/></p> <p>MP 54,- € <input type="checkbox"/></p>	<p>Paar MP 136,- € <input type="checkbox"/></p> <p>Paar 308,- € <input type="checkbox"/></p> <p>Paar 539,- € <input type="checkbox"/></p>	
<p>Summe</p>								

Technische Änderungen und Druckfehler vorbehalten.

VD2352-35

Schiebegriffhöhen

Schiebegriffhöhe für Begleitperson = Rückenhöhe + Sitzhöhe + Höhe Schiebegriff

$$\text{Schiebegriffhöhe für Begleitperson} = \text{RH} + \text{SH} + \text{HG}$$

Rücken
standard

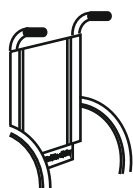

Rücken mit Schiebegriffen höhenverstellbar

15cm
normal

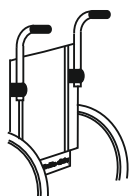

35cm
lang

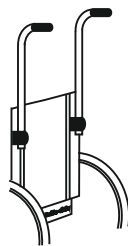

45cm
extra lang
verstärkt

abgekröpft
nach außen

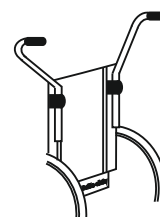

abgewinkelt
nach hinten

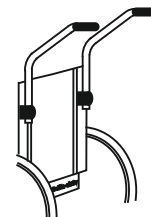

HG

min.

4cm

4cm

4cm

21cm

12cm

max.

3cm

19cm

39cm

49cm



38cm

29cm

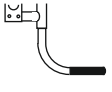
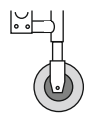

Griffe um je
6cm nach
außen versetzt
(empfohlen ab SB28)

Griffe um je
9cm nach
hinten versetzt

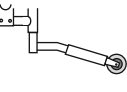
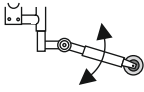

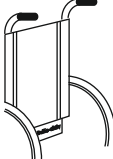
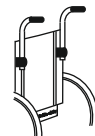

Rahmenzubehör

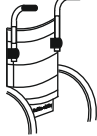
Ankippbügel <input type="checkbox"/> rechts <input type="checkbox"/> links  Code 105 <input type="checkbox"/> Stück 59,- €	Transitrollen  Code 102 <input type="checkbox"/> Paar 202,- €	Stockhalter aus Aluminium mit Schlaufe für 2 Gehstücker <input type="checkbox"/> rechts <input type="checkbox"/> links  Code 103 <input type="checkbox"/> Stück 61,- €	Kippsicherung, abschwenkbar <input type="checkbox"/> rechts <input type="checkbox"/> links  Code 104 <input type="checkbox"/> Stück 123,- €	Kippsicherung mit Zahnsegment abschwenkbar <input type="checkbox"/> rechts <input type="checkbox"/> links  Code 2405 <input type="checkbox"/> Stück 165,- €
--	---	--	---	--

Rücken

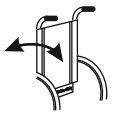

Rücken standard (Schiebegriffe starr)  <input type="checkbox"/> Code 107 Standard <input type="checkbox"/> Stück -	ohne Rückenbespannung Code 507 <small>(nur in Kombination mit CODE 107 oder 108)</small> <input type="checkbox"/> Stück -	Rücken mit Schiebegriffen höhenverstellbar (bei Desk-Seitentellen ab RH 35) <input type="checkbox"/> 15cm (standard) <input type="checkbox"/> 35cm (lang)  Code 108 <input type="checkbox"/> Stück MP 235,- €	Rücken mit anpaßbarer Bespannung  Code 109 <input type="checkbox"/> Stück MP 154,- €	Rücken mit anpaßbarer Bespannung und Schiebegriffen höhenverstellbar (bei Desk-Seitentellen ab RH 35) <input type="checkbox"/> 15cm (standard) <input type="checkbox"/> 35cm (lang)  Code 110 <input type="checkbox"/> Stück MP 387,- €
---	--	---	---	---

Rücken

Zahnsegmente für Rückenwinkleinstellung bei Rücken gerade ab RH 35  Code 407 Hinweis: in Verbindung mit CODE 108 oder 110 nur bedingt möglich !! <input type="checkbox"/> Stück MP 181,- €	Rücken 30° winkelverstellbar (Stabstange und Kippsicherung empfohlen) mit Gasdruckfeder (stufenlos)  Code 135 <input type="checkbox"/> Stück MP 466,- €	mechanisch einstellbar mit Klemmhebel (0°, 10°, 20°, 30°)  Code 136 <input type="checkbox"/> Stück MP 348,- €	SlimLine-Design für anpaßbare, atmungsaktive Rückenbespannung (Stoff AG410 - AG490)  1-farbige Bespannung: _____ 2-farbige Bespannung: _____ Farbe 1 (innen): _____ Farbe 2 (außen): _____ <input type="checkbox"/> Code 202 MP 71,- €	 SlimLine-Design am Rücken MATRIX-Aktiv
--	---	---	--	---

Rücken

* Hinweis: bei UNITOMIC-Rücken die Sitztiefe 2cm kürzer wählen

Rücken UNITOMIC * mit anpaßbarer Bespannung (anatomischer Rücken) ab RH 35  Hinweis: Sitztiefe 2cm kürzer wählen Code 412 <input type="checkbox"/> Stück MP 254,- €	Rücken UNITOMIC * mit anpaßbarer Bespannung und Schiebegriffen höhenverst. ab RH 35  Hinweis: Sitztiefe 2cm kürzer wählen Code 410 <input type="checkbox"/> Stück MP 481,- €	Zahnsegmente für Rückenwinkleinstellung bei Rücken UNITOMIC ab RH 40 bei Code 412 ab RH 35 bei Code 410  Hinweis: nur in Verbindung mit CODE 410 oder 412 möglich !! Code 411 <input type="checkbox"/> Stück MP 181,- €	Hinweis: bei einer Sitzneigung ab 2cm empfehlen wir die Option Zahnsegment (CODE 411 oder 407) für die Rückenwinkleinstellung, damit eine optimale und ergonomische Sitzposition gewährleistet wird !
---	--	--	---

Rücken

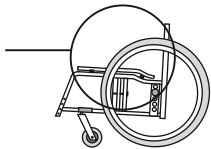

Rückensystem MATRIX leichte atmungsaktive Rückeneinheit mit individuell einstellbarer Montagehalterung und mit SlimLine-Design			Hinweis: Minderpreis der Rückenbespannung bereits im Preis des MATRIX-Rücken berücksichtigt!
Rücken MATRIX-Aktiv mit 7cm Konturtiefe Code: Aktiv <input type="checkbox"/> <input type="checkbox"/> Kopfstütze Aktiv <input type="checkbox"/> Seitenpelotten gerade <input type="checkbox"/> Seitenpelotten abgekröpft	Rücken MATRIX-Vario mit 12cm Konturtiefe Code: Vario <input type="checkbox"/> Kopfstütze Vario/VarioT	Rücken MATRIX-VarioT mit 18cm Konturtiefe Code: VarioT <input type="checkbox"/> CODE: Vario-K	
Preise und Informationen entnehmen Sie bitte dem jeweiligen MATRIX Bestellblatt			

Summe

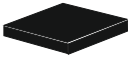
Sitz				
Sitzbespannung mit Utensilentasche	Sitzbespannung nachspannbar Sitzbespannung kann auf einer Seite nachgespannt werden Code 118K	ohne Sitzbespannung Code 502		Sitz UNITOMIC Kreuzstrebe gebogen  Code 438 Kombination mit festem Sitz oder MATRIX-Sitzkissen Simplify nicht möglich!
Standard	<input type="checkbox"/> Stück MP 63,- €	<input type="checkbox"/> Stück -		<input type="checkbox"/> Stück MP 219,- €

Sitz					
Sitzkissen, Verbundschaum, mit Bezug schwarz  3 cm Code 119 <input type="checkbox"/>	Sitzkissen, Verbundschaum, mit AGW-Bezug Stoff Code 471 <input type="checkbox"/>	Sitzkissenwechselbezug Bezug schwarz <input type="checkbox"/> Code 121 Bezug AGW-Stoff <input type="checkbox"/> Code 470	Sicherheitsgurt Schwarz Kunststoffschoß Code 227 <input type="checkbox"/> Stück 56,- € Metallschoß Code 125	Sicherheitsgurt mit Polster, schwarz 2-Punkt-Beckengurt mit Metallschoß Code 124	
Code 120 <input type="checkbox"/>	Code 472 <input type="checkbox"/>		<input type="checkbox"/> Stück 67,- €	<input type="checkbox"/> Stück 150,- €	
Stück	94,- €	Stück	50,- €	Stück	67,- €

Sitz	
	<p>ergonomische Sitzeinheit MATRIX-Simplify sehr leichtes ergonomisch geformtes Sitzkissen</p> <p><input type="checkbox"/> Sitzkissen MATRIX-Simplify bis SB 42 Code: SIMPLY-1 <input type="checkbox"/> Sitzkissen MATRIX-Simplify SB 44 - 46 Code: SIMPLY-2 <input type="checkbox"/> Sitzkissen MATRIX-Simplify ab SB 50 Code: SIMPLY-3</p> <p>Kombination mit UNITOMIC-Sitz CODE 438 nicht möglich!</p> <p>Preise und Informationen entnehmen Sie bitte dem MATRIX Bestellblatt</p>

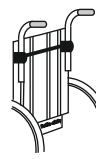
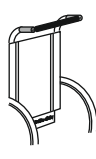
Zubehör				
Kopfstütze verstellbar (für Rücken mit CODE 107, 109 und 412)  Code 224	Kopfstütze verstellbar bei Schiebegriffen höhenverstellbar (für Rücken mit CODE 108, 110 und 410)  Code 225		Stabilisierungsstange (nur bei Schiebegriffhalter höhenverstellbar)  Code 178	Stabilisierungsstange an den Schiebegriffen (= Schiebestange)  Code 478
<input type="checkbox"/> Stück 290,- €	<input type="checkbox"/> Stück 290,- €		<input type="checkbox"/> Stück 133,- €	<input type="checkbox"/> Stück 148,- €

Bemerkung

Summe

Hinweis: bei Verwendung von SlimLine-Design (Code 202) wird das Sitzkissen (Code 470 / 471 / 472) auch im SlimLine-Design geliefert.

Technische Änderungen und Druckfehler vorbehalten.

VD2352-35

Lochplatte:

Schwerpunktseinstellung (gemessen von Rückenrohr bis Achsmittle)

Lochplatte standard / Rücken gerade:

A = 7,0 cm (bei 24" nur mit ERGO Seitenteil)

B = 5,0 cm

C = 3,0 cm

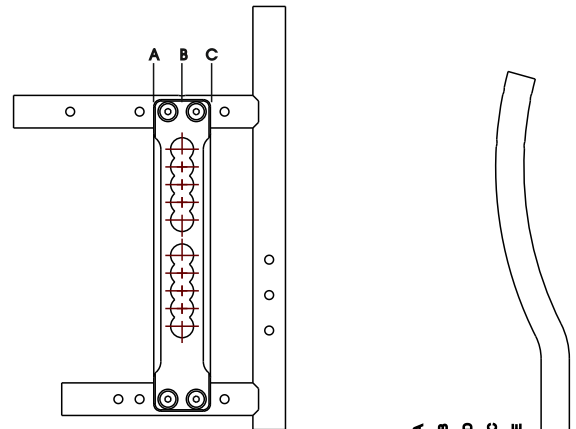

Lochplatte standard / Rücken UNITOMIC:

A = 10,0 cm (6,5cm auf Bogen) (bei 24" nur mit ERGO Seitenteil)

B = 8,0 cm (4,5cm auf Bogen)

C = 6,0 cm (2,5cm auf Bogen)

D = 4,0 cm (0,5cm auf Bogen)

E = 2,0 cm (-1,5cm auf Bogen)

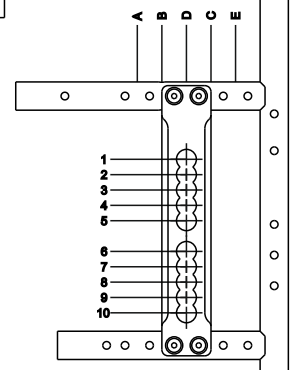

Lochplatte versetzt (CODE 5951) / Rücken gerade:

A = 9,0 cm (22" / 24" nur mit ERGO Seitenteil)
(Rahmen kurz mit 24" **nicht** möglich)

B = 7,0 cm (bei 24" nur mit ERGO Seitenteil)

C = 5,0 cm

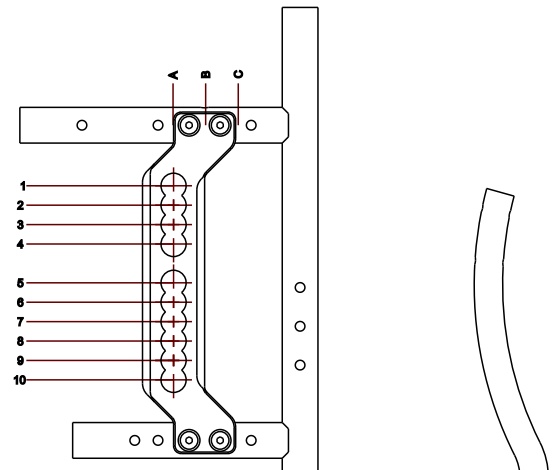

Lochplatte versetzt (CODE 5951) / Rücken UNITOMIC:

A = 12,0 cm (8,5cm auf Bogen) (22" / 24" nur mit ERGO Seitenteil)

(Rahmen kurz mit 24" **nicht** möglich)

B = 10,0 cm (6,5cm auf Bogen)

(bei 24" nur mit ERGO Seitenteil)

C = 8,0 cm (4,5cm auf Bogen)

D = 6,0 cm (2,5cm auf Bogen)

E = 4,0 cm (0,5cm auf Bogen)

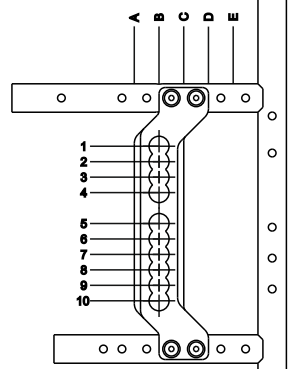

Seitenteile Kleiderschutz

<p>Kleiderschutz rund aus Aluminium mit Kälteschutz, anschraubbar (in Rahmenfarbe)</p> <p>810g/Paar Code 433</p>	<p>Kleiderschutz aus Kunststoff schwarz, anschraubbar</p> <p>Code 430</p>	<p>Kleiderschutz rund PC-Carbon anschraubbar (CARBON-Optik)</p> <p>Code 230</p>	<p>Kleiderschutz ERGO AL aus Aluminium mit Kälteschutz, anschraubbar (in Rahmenfarbe)</p> <p>Code 437</p>	<p>Kleiderschutz ERGO CARBON aus Carbon, anschraubbar</p> <p>Code 437CAR</p>
<input type="checkbox"/> Paar 254,- €	<input type="checkbox"/> Paar 190,- €	<input type="checkbox"/> Paar 237,- €	<input type="checkbox"/> Paar 266,- €	<input type="checkbox"/> Paar 689,- €

Seitenteile Kleiderschutz

<p>Kleiderschutz rund steckbar aus Aluminium mit Kälteschutz (in Rahmenfarbe)</p> <p>Code 434</p>	<p>Kleiderschutz steckbar aus Kunststoff schwarz</p> <p>Code 431</p>	<p>Kleiderschutz rund steckbar aus PC Carbon</p> <p>normale Radüberdeckung 45mm</p> <p>Code 525</p>	<p>breite Radüberdeckung 60mm</p> <p>Code 525B</p>	<p>Kleiderschutz rund mit Rohrbogen aus Aluminium mit Kälteschutz (in Rahmenfarbe)</p> <p>Code 433R</p>	<p>Kleiderschutz Carbon anschraubbar</p> <p>Code 433CAR</p> <p>460g/Paar</p>
<input type="checkbox"/> Paar 321,- €	<input type="checkbox"/> Paar 279,- €	<input type="checkbox"/> Paar 314,- €	<input type="checkbox"/> Paar 373,- €	<input type="checkbox"/> Paar 470,- €	<input type="checkbox"/> Paar 998,- €

Seitenteile

<p>Kleiderschutz aus Aluminium mit Kälteschutz und mit Armpolster kurz angeschraubt (Kleiderschutz in Rahmenfarbe)</p> <p>Armpolster kurz</p> <p>Code 231</p>	<p>Seitenteil Kunststoff schwarz abnehmbar bzw. steckbar, mit Armpolster</p> <p><input type="checkbox"/> Amp. lang <input type="checkbox"/> Amp. kurz</p> <p>Code 436</p> <p>Kombination mit UNITOMIC-Sitz CODE 438 nicht möglich !!</p>	<p>Armlehne wegschwenkbar und höheninstellbar Kombination nur mit Kleiderschutz möglich (bei 30°-Rücken nicht möglich !!)</p> <p><input type="checkbox"/> Amp. kurz <input type="checkbox"/> Amp. lang</p> <p>Code 432</p> <p>(ohne Kleiderschutz)</p>	<p>Kleiderschutz ERGO AL aus Aluminium mit Armpolster kurz angeschraubt und mit Kälteschutz (Kleiderschutz in Rahmenfarbe)</p> <p>Armpolster kurz</p> <p>Code 4371</p>
<input type="checkbox"/> Paar 298,- €	<input type="checkbox"/> Paar 292,- €	<input type="checkbox"/> Paar 250,- €	<input type="checkbox"/> Paar 331,- €

Seitenteile

<p>Desk-Seitenteil hochschwenkbar, abnehmbar, * mit Armpolster kurz</p> <p>Code 127</p>	<p>Seitenteil lang hochschwenkbar, abnehmbar, * mit Armpolster lang</p> <p>Code 129</p>	<p>Desk-Seitenteil mit Armpolster höhenverstellbar (Rasterung); hochschwenkbar abnehmbar *</p> <p><input type="checkbox"/> Amp. lang <input type="checkbox"/> Amp. kurz</p> <p>Code 428</p>	<p>Desk-Seitenteil RACY hochschwenkbar, abnehmbar, * Armpolster kurz</p> <p>Code 526</p>	<p>Desk-Seitenteil RACY mit Armpolster höhenverstellbar (Rasterung); hochschwenkbar abnehmbar *</p> <p><input type="checkbox"/> Amp. lang <input type="checkbox"/> Amp. kurz</p> <p>Code 527</p>
<input type="checkbox"/> Paar 273,- €	<input type="checkbox"/> Paar 273,- €	<input type="checkbox"/> Paar 337,- €	<input type="checkbox"/> Paar 298,- €	<input type="checkbox"/> Paar 358,- €

*Seitenteile sind in Kombination mit Zahnsegment (CODE 407 oder 411) oder mit 30°-Rücken (CODE 135 und 136) nicht abnehmbar !!

Therapietisch

<p>Therapietisch abschwenkbar (nur in Verbindung mit langen Armpolster)</p> <p><input type="checkbox"/> rechts montiert (standard) <input type="checkbox"/> links montiert</p> <p>Code 134</p>
<input type="checkbox"/> Stück 279,- €

Summe

Kombinationen Antriebsräder mit Rahmenlängen

Antriebsrad	Sprint SLT (Rahmen integriert) CODE 400		Sprint AR (mit abnehmbaren FB-Halter) CODE 500	
	Rahmen gerade (Integriert)	Rahmen mit Abduktion (Integriert)	Rahmen gerade (mit abnehmbaren FB-Halter)	Rahmen mit Abduktion (mit abnehmbaren FB-Halter)
22"	ST 34 - 38 Rahmen kurz möglich <small>(nur mit Lenkrad 4° oder 5° möglich)</small>	ST 34 - 38 Rahmen kurz möglich	ST 34 - 38 Rahmen kurz möglich	ST 34 - 38 Rahmen kurz möglich <small>(nur mit Lenkrad 4° oder 5° möglich) (Radposition „A“ nicht möglich II) (Radposition „B“ nur mit Pull to lock Bremse II)</small>
	ST 40 - 42 Rahmen mittel möglich	ST 40 - 42 Rahmen mittel möglich	ST 40 - 42 Rahmen mittel möglich	ST 40 - 42 Rahmen mittel möglich
	ST 44 - 46 Rahmen lang möglich	ST 44 - 46 Rahmen lang möglich	ST 44 - 46 Rahmen lang möglich	ST 44 - 46 Rahmen lang möglich
24"	ST 34 - 38 Rahmen kurz möglich	ST 34 - 38 Rahmen kurz möglich	ST 34 - 38 Rahmen kurz nicht möglich	ST 34 - 38 Rahmen kurz nicht möglich
	ST 40 - 42 Rahmen mittel möglich	ST 40 - 42 Rahmen mittel möglich	ST 40 - 42 Rahmen mittel möglich	ST 40 - 42 Rahmen mittel möglich <small>(nur mit Lenkrad 4° oder 5° möglich) (Radposition „A“ nicht möglich II)</small>
	ST 44 - 46 Rahmen lang möglich	ST 44 - 46 Rahmen lang möglich	ST 44 - 46 Rahmen lang möglich	ST 44 - 46 Rahmen lang möglich

Gefederte Lochplatte:

Sitzhöhen **SH** hinten bei gefederter Lochplatte

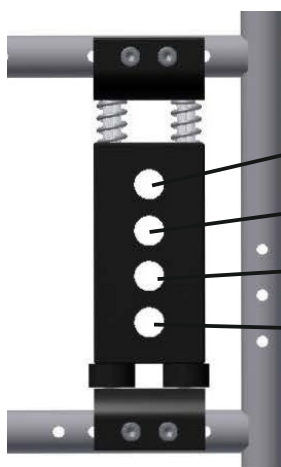

Antriebsrad 22"

Antriebsrad 24"

Pos. 1

40cm

42,5cm

Pos. 2

42,5cm

45cm

Pos. 3

45cm

47,5cm

Pos. 4

47,5cm

50cm

Antriebsrad Standard

Antriebsrad Standard (Alu-Nabe) mit Steckachse Luftbereifung <input type="checkbox"/> 22"x1 3/8 Grobprofil Code 150 <input type="checkbox"/> 22"x1 Grobprofil Code 147 <input type="checkbox"/> 22"x1 Feinprofil Code 144 <input type="checkbox"/> 22"x1 schwarz Code 144S <input type="checkbox"/> 24"x1 3/8 Grobprofil Code 151 <input type="checkbox"/> 24"x1 Grobprofil Code 152 <input type="checkbox"/> 24"x1 Feinprofil Code 157 <input type="checkbox"/> 24"x1 schwarz Code 157S		Pannensichere Bereifung <input type="checkbox"/> 22"x1 3/8 Code 149 <input type="checkbox"/> 22"x1 Code 141 <input type="checkbox"/> 22"x1 schwarz Code 141S <input type="checkbox"/> 24"x1 3/8 Code 153 <input type="checkbox"/> 24"x1 Code 154 <input type="checkbox"/> 24"x1 schwarz Code 154S		Design-Antriebsrad 24" (Alu-Nabe silber) mit Steckachse, gerade gespeichtes Rad <input type="checkbox"/> 24"x1 luft Code 591 <input type="checkbox"/> 24"x1 luft schwarz Code 594 <input type="checkbox"/> 24"x1 PU Code 592 <input type="checkbox"/> 24"x1 PU schwarz Code 593		Performance Bereifung Right Run <input type="checkbox"/> 24"x1 Code 570 <small>Marathon Plus (graue Decke)</small> <input type="checkbox"/> 24"x1 Code 571 <small>DownTown</small> <input type="checkbox"/> 22"x1 Code 577 <small>Marathon Plus Evolution (schwarze Decke)</small> <input type="checkbox"/> 24"x1 Code 572		24"x1 Code 573 <input type="checkbox"/> rot <input type="checkbox"/> blau <input type="checkbox"/> grau <input type="checkbox"/> schwarz		22"x1 Code 576 <input type="checkbox"/> schwarz		Radsturz 0° <input type="checkbox"/> 2° (standard) <input type="checkbox"/> 4° <input type="checkbox"/> 7° <input type="checkbox"/>	
Standard						MP 37,- €							

Greifringe für Antriebsrad Standard

Greifringe für Antriebsrad Standard und Design-Antriebsrad 24"								Greifringüberzug schwarz <input type="checkbox"/> 22" Code 191 <input type="checkbox"/> 24" Code 192			
Aluminium schwarz <input type="checkbox"/> 22" Code 455 <input type="checkbox"/> 24" Code 454	Aluminium silber <input type="checkbox"/> 22" Code 492 <input type="checkbox"/> 24" Code 491	Edelstahl poliert <input type="checkbox"/> 22" Code 155 <input type="checkbox"/> 24" Code 156	TETRA-GRIP (Super Grip) <input type="checkbox"/> 22" Code 252 <input type="checkbox"/> 24" Code 452	Maxgripp ERGO Para <input type="checkbox"/> 22" Code 550 <input type="checkbox"/> 24" Code 554	Maxgripp ERGO Para CP <input type="checkbox"/> 22" Code 551 <input type="checkbox"/> 24" Code 555	CURVE schwarz eloxiert CURVE <input type="checkbox"/> 22" Code 4502 CURVE L <input type="checkbox"/> 24" Code 4504	GEKKO schwarz eloxiert mit Gummilippe <input type="checkbox"/> 22" Code 4501 <input type="checkbox"/> 24" Code 4508	Anbau eng <input type="checkbox"/> weit <input type="checkbox"/>		Anbau eng	
Standard				MP 275,- €	MP 279,- €	MP 342,- €	MP 354,- €	MP 468,- €	<input type="checkbox"/> Paar 113,- €		

Antriebsrad

SAFETY-GRIP-Antriebsrad Felge mit integriertem Greifring <input type="checkbox"/> 22" Code 261 <input type="checkbox"/> 24" Code 461 nur in Kombination mit Antriebsrad Standard oder Antriebsrad mit Trommelbremse	Antriebsrad mit Trommelbremse und Steckachse und mit Bedienung für Begleitperson <input type="checkbox"/> 22" Code 160 <input type="checkbox"/> 24" Code 159 nicht in Kombination mit den Sonderräder TENSIO oder LWW	Antriebsrad OFF-ROAD 24" (Sonderfelgenreöße 507) mit Aluminiumgreifring schwarz Kombination mit Trommelbremse möglich! Code 260 OFF ROAD 24"x1,75 (47-507) Mountainbike Profil	Antriebsrad OFF-ROAD 24" zusätzlich (Sonderfelgenreöße 507) mit Aluminiumgreifring schwarz und mit Steckachse zusätzlich zu den normalen Antriebsrädern 24" (als Wechselräder) Code 260ZU OFF ROAD 24"x1,75 (47-507) Mountainbike Profil
<input type="checkbox"/> Paar MP 63,- €	<input type="checkbox"/> Paar MP 289,- €	<input type="checkbox"/> Paar MP 298,- €	<input type="checkbox"/> Paar 716,- €

Leichtgewichtsräder

Einhandantrieb

Leichtgewichtsräd LWW mit schwarzer Felge, 24 Speichen schwarz radialgespeicht und Alu-Greifring schwarz und Luftbereifung (Feinprofil) Alu-Greifring schwarz <input type="checkbox"/> CODE 564 Alu-Greifring silber <input type="checkbox"/> CODE 564S 22 x1" <input type="checkbox"/> CODE 563 <input type="checkbox"/> CODE 563S 24 x1" <input type="checkbox"/> CODE 563 <input type="checkbox"/> CODE 563S Pannensichere Bereifung nicht möglich	Antriebsrad TENSIO schwarze Felge mit 18 FIBRE-Speichen mit Alu-Greifring schwarz und Luftbereifung (Feinprofil) <input type="checkbox"/> 22 x 1" CODE 282 <input type="checkbox"/> 24 x 1" CODE 284 Pannensichere Bereifung nicht möglich	Aktivrad 24 x 1" mit Hohlkammerfelge und Hochflanschnabe und Edelstahlgreifring <input type="checkbox"/> gerade gespeicht Code 561 <input type="checkbox"/> gekreuzt gespeicht Code 562	Greifring zusätzlich für angetriebenes Rad beim Einhandantrieb Greifring aus Edelstahl Code 198Z (nur in Kombination mit einem Einhandantrieb)	Einhandantrieb mit steckbarer Achse und Edelstahl-Doppelgreifring # ab SB 28cm # Sturz max. 7° Kombination mit Trommelbremse möglich! links 22" <input type="checkbox"/> Code 193 24" <input type="checkbox"/> Code 194 rechts 22" <input type="checkbox"/> Code 195 24" <input type="checkbox"/> Code 196
<input type="checkbox"/> Paar MP 188,- €	<input type="checkbox"/> Paar MP 389,- €	<input type="checkbox"/> Paar MP 227,- €	<input type="checkbox"/> St. MP 133,- €	<input type="checkbox"/> Paar MP 894,- €

Lochplatte für Antriebsräder

Schwerpunktseinstellung Radposition: nicht für gefederte Lochplatte Code 595	Lochplatte versetzt 20mm versetzt Code 5951 FLATLINE, Radstandsverlängerung, Einhandantrieb nicht möglich II <input type="checkbox"/> Paar MP 94,- €	Radstandsverlängerung für Trommelbremse Code 162 <input type="checkbox"/> Paar 177,- €	Radstandsverlängerung Code 161 <input type="checkbox"/> Paar 131,- €	Lochplatte gefedert für Antriebsräder hinten nur mit Radsturz 0° möglich Benutzergewicht: _____ kg Code 595 Kombination mit Radstandsverlängerung oder Einhandantrieb nicht möglich II Kombination mit Kraftknoten nicht möglich II <input type="checkbox"/> Paar MP 468,- €
--	---	--	--	--



SPRINT AR: Rahmen kurz nicht mit 24" und Radposition A möglich III

Summe

Technische Änderungen und Druckfehler vorbehalten.

VD2352-35

Antriebsrad - Speichenschutz

Speichenschutz transparent  <input type="checkbox"/> 22 Zoll Code 165 <input type="checkbox"/> 24 Zoll Code 166	Speichenschutz mit Sonder-Motiven Die Preise für Sonder-Speichenschutz sind Netto-Preise und nicht rabattfähig !! www.speichenschutz.com www.rs-speichenschutz.com Motiv-Nr.: _____ <input type="checkbox"/> 24" Motiv-Nr.: _____ <input type="checkbox"/> 24" <input type="checkbox"/> 22" Die Motiv-Nr. entnehmen Sie bitte <input type="checkbox"/> 22" siehe www.speichenschutz.com der Webseite siehe <input type="checkbox"/> 22" www.rs-speichenschutz.com		Beispiel   Informationen zu weiteren Speichenschutzmotiven entnehmen Sie bitte der jeweiligen Webseite
	<input type="checkbox"/> Paar 163,- € <input type="checkbox"/> Paar Nettopreis 219,- € <input type="checkbox"/> Paar Nettopreis 177,- €	Code 2268 Code 2267	

Lenkrad

Lenkrad Vollgummi mit Schraubachse <input type="checkbox"/> 4 Zoll Code 581 1* <input type="checkbox"/> 5 Zoll Code 582 1* <input type="checkbox"/> 6 Zoll Code 583 1* <input type="checkbox"/> 140mm soft Code 583-140 1* <input type="checkbox"/> 140mm soft schwarz Code 583-145 1* <input type="checkbox"/> 7 Zoll Code 188 2*	Lenkrad luftbereit mit Schraubachse <input type="checkbox"/> 6 Zoll Code 586 1* <input type="checkbox"/> 7 Zoll Code 187 2* 1* mit Design-Gabel, schwarz 2* Kombination mit Rahmen kurz nicht möglich	Lenkrad Vollgummi mit Kunststofffelge schwarz und schwarze Bereifung <input type="checkbox"/> 4 Zoll Code 580 <input type="checkbox"/> 5 Zoll Code 584	Design-Lenkrad schmal schwarze Bereifung (Vollgummi) <table border="1"> <tr> <td> Aluminiumfelge silber <input type="checkbox"/> 4 Zoll Code 587 <input type="checkbox"/> 5 Zoll Code 588 </td> <td> Aluminiumfelge schwarz <input type="checkbox"/> 5 Zoll Code 588S </td> </tr> </table>		Aluminiumfelge silber <input type="checkbox"/> 4 Zoll Code 587 <input type="checkbox"/> 5 Zoll Code 588	Aluminiumfelge schwarz <input type="checkbox"/> 5 Zoll Code 588S
Aluminiumfelge silber <input type="checkbox"/> 4 Zoll Code 587 <input type="checkbox"/> 5 Zoll Code 588	Aluminiumfelge schwarz <input type="checkbox"/> 5 Zoll Code 588S					
Standard		<input type="checkbox"/> Paar MP 46,- €	<input type="checkbox"/> Paar MP 73,- €			

Lenkrad

Lightwheel (Skater) Lenkrad mit LED <input type="checkbox"/> 4 Zoll Code 181LED <input type="checkbox"/> 5 Zoll Code 582LED	Soft-Aluminium-Lenkrad schwarze Bereifung (Vollgummi) soft <table border="1"> <tr> <td> Aluminiumfelge silber <input type="checkbox"/> 4 Zoll Code 5894 <input type="checkbox"/> 5 Zoll Code 5895 </td> <td> Aluminiumfelge schwarz <input type="checkbox"/> 4 Zoll Code 5894S <input type="checkbox"/> 5 Zoll Code 5895S </td> </tr> </table>	Aluminiumfelge silber <input type="checkbox"/> 4 Zoll Code 5894 <input type="checkbox"/> 5 Zoll Code 5895	Aluminiumfelge schwarz <input type="checkbox"/> 4 Zoll Code 5894S <input type="checkbox"/> 5 Zoll Code 5895S	Soft-Lenkrad Kunststoff schwarze Bereifung (Vollgummi) soft Kunststofffelge schwarz <input type="checkbox"/> 5 Zoll Code 5885 <input type="checkbox"/> 6 Zoll Code 5886
Aluminiumfelge silber <input type="checkbox"/> 4 Zoll Code 5894 <input type="checkbox"/> 5 Zoll Code 5895	Aluminiumfelge schwarz <input type="checkbox"/> 4 Zoll Code 5894S <input type="checkbox"/> 5 Zoll Code 5895S			
<input type="checkbox"/> Paar MP 54,- €	<input type="checkbox"/> Paar MP 102,- €	<input type="checkbox"/> Paar MP 63,- €		

Lenkrad

Lenkradgabel mit Steckachse  Code 180	Steckachsen-Wechselsatz <input type="checkbox"/> 4" Vollgummi mit Design-Gabel kurz Code 480 <input type="checkbox"/> 4" Vollgummi mit Design-Gabel lang Code 481 <input type="checkbox"/> 5" Vollgummi mit Design-Gabel kurz Code 482 <input type="checkbox"/> 5" Vollgummi mit Design-Gabel lang Code 483 <input type="checkbox"/> 6" Vollgummi mit Design-Gabel kurz Code 484 <input type="checkbox"/> 6" Vollgummi mit Design-Gabel lang Code 485 <input type="checkbox"/> 6" luftbereit mit Design-Gabel kurz Code 486 <input type="checkbox"/> 6" luftbereit mit Design-Gabel lang Code 487 <input type="checkbox"/> 140mm soft mit Design-Gabel breit Code 488 <input type="checkbox"/> 7" luftbereit mit Standard Gabel breit Code 489 <input type="checkbox"/> 7" Vollgummi mit Standard Gabel breit Code 490 (bei 7" : minimale Sitzhöhe 49,5cm)
<input type="checkbox"/> Paar MP 133,- €	<input type="checkbox"/> Satz nur in Kombination mit CODE 180 MP 250,- €

Lenkrad

Sitzhöhe in cm siehe mögliche Radkombinationen (ohne Sitzkissen) vorne: _____ cm (Standard = 48/49cm) hinten: _____ cm (Standard = 45/46cm)	Design-Lenkradgabeln farbig pulverbeschichtet Farbe: _____ _____ Code 499 (Siehe Rahmenfarben von Seite 1)
	<input type="checkbox"/> Paar MP 88,- €

Summe

Bremse			
Kniehebelbremse schräg <input type="checkbox"/> Code 174 für Kleiderschutz Seitenteil	Kniehebelbremse abgekröpft <input type="checkbox"/> Code 174A für Desk-Seitentelle und Seitentelle lang	Kniehebelbremse abgekröpft mit kurzem Hebelweg <input type="checkbox"/> Code 174K für Rahmen kurz teilweise erforderlich!	Kniehebelbremse "Pull to lock" Ziehen um die Bremse zu schließen Code 174Pull <input type="checkbox"/> Paar MP 56,- €
Standard			



Bremse		
Bremshebelverlängerung für Kniehebelbremse abgekröpft aufsteckbar Code 172	abklappbar Code 175	Einhandbremse mit Bremshebelverlängerung abklappbar <input type="checkbox"/> rechts <input type="checkbox"/> links Code 173
<input type="checkbox"/> Paar 42,- €	<input type="checkbox"/> Paar 63,- €	<input type="checkbox"/> Stück MP 244,- €

Zubehör	
Kraftknotensystem zum Transport des Untergestells im Auto (nach ISO 7176-19) Montagesatz für Rollstühle und Montage an den Rollstuhl Code 590	
<input type="checkbox"/> Satz	Nettopreis 430,- €

Bemerkung	

Sprint		Grundpreis	€
Für alle Bestellungen gelten die umseitig abgedruckten AGB. _____ Besteller / Ansprechpartner	Summe Mehrpreise		€
	Verpackung/Frachtkostenanteil		€ siehe KV oder AB
	Summe		€
	Ges. MwSt.		€
	Gesamtsumme		€
_____	Telefon		

Achtung: SCALAMOBIL - Anbau: ab Sitzhöhe von 46cm möglich; Radstandsverlängerung nicht möglich!

Sprint SLT		Zubehör
Trekkingvorbau TRIKE als Lenk- und Schiebehilfe  Hakenverschluss # Halterung seitlich am Rahmen (für Rohr d.23) mit Hakenverschluss # Lenkrad 10x2" schwarz mit Alu-Gabel # Gestänge mit Zahnsegment # mit Rampe als Montagehilfe Belastung bis 60kg (Rollstuhl inkl. Zuladung) Größe 1: Sitzbreite 26cm - 28cm Größe 2: Sitzbreite 30cm - 34cm CODE 9901		<h1>Trike</h1> Trekkingvorbau als Lenk- und Schiebehilfe 
Belastung bis 90kg (Rollstuhl inkl. Zuladung) Größe 3: Sitzbreite 36cm - 40cm Größe 4: Sitzbreite 42cm - 46cm CODE 9902		
<input type="checkbox"/> Stück	435,- €	<input type="checkbox"/> Stück 574,- €

Sprint AR		Zubehör
Trekkingvorbau TRIKE als Lenk- und Schiebehilfe  Hakenverschluss # Sonder-Halterung seitlich am Rahmen (für Rohr d.23) mit Hakenverschluss # Lenkrad 10x2" schwarz mit Alu-Gabel # Gestänge mit Zahnsegment # mit Rampe als Montagehilfe Belastung bis 60kg (Rollstuhl inkl. Zuladung) Größe 1: Sitzbreite 26cm - 28cm Größe 2: Sitzbreite 30cm - 34cm CODE 9906		
Belastung bis 90kg (Rollstuhl inkl. Zuladung) Größe 3: Sitzbreite 36cm - 40cm Größe 4: Sitzbreite 42cm - 46cm CODE 9907		
<input type="checkbox"/> Stück	464,- €	<input type="checkbox"/> Stück 619,- €

TRIKE Farbe Rahmen Edition "...-Color"			
Hinweis: die TRIKE-Rahmenteile sind aus Aluminium (roh - gebürstet)	TRIKE-Rahmenteile farbig pulverbeschichtet Farbe : Rahmenfarbe (siehe Seite 1) - Rahmenrohre rechts / links - Querrohr - Lenkradgabel Code 9908	Edition "Duo-Color" Farbe 1: _____ (Lenkradgabel) Farbe 2: _____ (Rahmenrohre rechts / links, Querrohr) Code 9909	Lenkradgabel mit Feststeller für Geradeauslauf Code 9909F
ohne Aufpreis	<input type="checkbox"/> MP 115,- €	<input type="checkbox"/> MP 125,- €	<input type="checkbox"/> Stück MP 138,- €

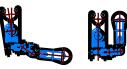
Sprint SLT		Bemerkung
Trekkingvorbau TRIKE als Lenk- und Schiebehilfe  Schnellspanner (Klammer) # Halterung Schnellspanner (Klammer) am Rahmen (für Rohr Ø 23mm) # Lenkrad 10x2" schwarz mit Alu-Gabel # Gestänge / Träger mit Zahnsegment # mit Rampe als Montagehilfe # mit Stelling am Rahmen (Ø 23mm) Belastung bis 60kg (Rollstuhl inkl. Zuladung) Größe 1: Sitzbreite 26cm - 28cm Größe 2: Sitzbreite 30cm - 34cm CODE 9921		
Belastung bis 90kg (Rollstuhl inkl. Zuladung) Größe 3: Sitzbreite 36cm - 40cm Größe 4: Sitzbreite 42cm - 46cm CODE 9922		
<input type="checkbox"/> Stück	450,- €	<input type="checkbox"/> Stück 588,- €

Hinweise:

Sprint AR: Kombination TRIKE mit Kraftknoten ist **nicht** möglich !!

Sprint SLT: Kombination TRIKE (Haken) mit Kraftknoten ist ab Rahmen mittel (ab ST 40) möglich !!
 Kombination TRIKE (Klammer) mit Kraftknoten ist möglich !!

Allgemeine Geschäftsbedingungen (AGB)

Gültigkeit

Für sämtliche Verkäufe gelten ausnahmslos unsere Liefer- und Zahlungsbedingungen. Aufträge und sonstige Vereinbarungen werden erst durch unsere schriftliche Bestätigung gültig. Den Einkaufsbedingungen des Bestellers wird ausdrücklich widersprochen.

Angebot und Vertragsabschluss

Angebote sind stets freibleibend, soweit sie nicht ausdrücklich befristet sind. Aufträge bedürfen der schriftlichen Bestätigung. Bei bestätigten Aufträgen sind die Preise fest, wir behalten uns jedoch vor, bei Preissteigerungen, die wir nicht zu vertreten haben (z.B. Steuererhöhungen, Lohnerhöhungen, Preisänderungen seitens unserer Vorlieferanten), den Preis entsprechend anzupassen. Kostenvorschläge für Sonderanfertigungen und Reparaturarbeiten sind stets unverbindlich. Technische Änderungen vorbehalten. Der Vertrag kommt erst mit der Auftragsbestätigung zustande.

Versand

Soweit vom Besteller keine Bestimmung getroffen ist, erfolgt die Versendung auf einem angemessenen Versandweg in der üblichen Verpackung. Versicherungen erfolgen nur auf Wunsch und auf Kosten des Bestellers. Lieferungen erfolgen unfrei. Der Versandweg steht uns frei. Bei Sonderwünschen, z.B. Expreßsendungen, Eilgut usw. gehen auch die Mehrkosten zu Lasten des Empfängers. Die Ware wird stets auf Gefahr des Abnehmers zum Versand gebracht. Bei Transportschaden muß der Empfänger eine Tatbestandsaufnahme bei dem jeweiligen Transportführer beantragen.

Preise

Alle Preise von BEROLLKA verstehen sich ab Werk ausschließlich der jeweiligen gesetzlichen Mehrwertsteuer, öffentlichen Lasten und Abgaben, wie etwaiger Zölle sowie die Versicherungs- und Verpackungskosten, die gesondert berechnet werden.

Mindermengenzuschlag

Bei Kleinaufträgen wird pro Auftrag ein Mindermengenzuschlag pauschal von 15,00 Euro bei einem Netto-Warenwert unter 20,00 Euro für Verwaltungskosten zusätzlich berechnet.

Lieferfristen

Die angegebenen Liefertermine und Lieferfristen sind unverbindlich. Ihre Überschreitung berechtigt den Besteller nicht zum Rücktritt des Vertrages. Die Geltendmachung von Schadensersatzansprüchen ist ausgeschlossen. BEROLLKA kann aus begründetem Anlass Teillieferungen vornehmen.

Fehlbestellungen / Warenrücksendungen

Fehlbestellungen werden nur zurückgenommen, wenn wir sie verschuldet haben und die Ware sich in einwandfreiem Zustand befindet. Sofern im Einzelfall Fehlbestellungen oder Warenrücksendungen aus Kulanz angenommen werden, so ist folgendes zu beachten:

1. Artikelnummer, Artikelbezeichnung, Lieferscheindatum- und nummer, sowie Rechnungsnummer sind anzugeben.
2. Die Rücksendung hat frei zu erfolgen.
3. Die Ware muß der im Lieferschein aufgeführten Artikelnummer(n) entsprechen. Keinesfalls werden von einem Artikel entfernte Einzelteile zurückgenommen.
4. Die zurückgesandte Ware hat sich in einwandfreiem Zustand zu befinden.
5. Für die Zurücknahme werden Bearbeitungsgebühren in Höhe von 10% des Nettowarenwertes, zumindest jedoch € 35,- berechnet.

Lieferungen, die länger als 3 Monate zurückliegen, sowie Nachteile und Sonderanfertigungen sind vom Umtausch ausgeschlossen. Als Nachweis dient eine Kopie des Lieferscheins oder der Rechnung.

Gewährleistung und Mängelrügen

Der Verkäufer haftet unter Ausschluss weiterer Ansprüche für Mängel der Ware in der Weise, daß er alle diejenigen Teile unentgeltlich auszubessern oder nach seiner Wahl neu zu liefern hat, die innerhalb von 6 Monaten, bei nachweisbaren Material- oder Arbeitsfehler schadhaft oder unbrauchbar geworden sind und als solche dem Verkäufer sofort nach Bekanntwerden des Mangels schriftlich gemeldet worden sind. Soweit längere gesetzliche Fristen einschlägig sind, wird eine Gewährleistung von 12 Monaten vereinbart.

Zur Vornahme der Ersatzteillieferung hat der Besteller dem Verkäufer die erforderliche Zeit und Gelegenheit zu gewähren. Ersetzte Teile werden Eigentum des Verkäufers. Der Käufer hat die Ware unverzüglich nach der Ablieferung durch den Verkäufer zu untersuchen und, wenn sich ein Mangel zeigt, dem Verkäufer unverzüglich Anzeige zu machen. Unterläßt der Käufer die Anzeige, so gilt die Ware als genehmigt, es sei denn, dass es sich um einen Mangel handelt, der bei der Untersuchung nicht erkennbar war.

Bei jeder Beanstandung steht BEROLLKA das Recht zur Besichtigung und Prüfung des beanstandeten Liefergegenstandes zu. Dafür wird der Besteller BEROLLKA die notwendige Zeit und Gelegenheit einräumen. BEROLLKA kann von dem Besteller auch verlangen, dass er den beanstandeten Liefergegenstand an BEROLLKA auf Kosten von BEROLLKA zurückschickt. Erweist sich eine Mängelrüge des Bestellers als vorsätzlich oder grob fahrlässig unberechtigt, so ist er BEROLLKA zum Ersatz aller in diesem Zusammenhang entstandenen Aufwendungen verpflichtet. BEROLLKA ist berechtigt, gewährleistungspflichtige Mängel nach eigener Wahl durch für den Besteller kostenlose Nachbesserung oder Ersatzlieferung des fehlerhaften Teiles oder des ganzen Liefergegenstandes zu beseitigen. Übernimmt der Besteller bei einer Beanstandung eine Reparatur selbst oder versucht die Mängel selbst zu beheben ohne schriftliche Zustimmung des Verkäufers, werden vom Verkäufer keine Aufwandsansprüche (wie Transport-, Wege-, Arbeits- und Materialkosten) und auch keine Gewährleistungsansprüche übernommen.

Von der Ersatzpflicht sind ausgeschlossen:

Beschädigungen, welche durch natürlichen Verschleiß, fahrlässige bzw. unsachgemäße Behandlung oder gewaltsamer Beschädigung entstehen. Wandlung des Kaufvertrages, Minderung des Kaufpreises oder Schadensersatzansprüche aller Art sind ausgeschlossen. Die Gewährspflicht erlischt, wenn Reparaturen bzw. Veränderungen oder Ersatz einzelner Teile von anderer Seite als der Verkäuferin oder liefernden Firma vorgenommen werden.

Eigentumsvorbehalt

Für Wiederverkäufer: Die jeweils angelieferte Ware bleibt bis zur vollständigen Begleichung sämtlicher Rechnungen – auch aus anderen Lieferungen - unser Eigentum. Unsere hiernach noch in unserem Eigentum verbliebene Ware darf nur im ordentlichen Geschäftsgang weiterveräußert werden. Forderungen aus dem Weiterverkauf werden an uns abgetreten. Eine Verfügung außerhalb des ordentlichen Geschäftsganges, z.B. durch Verpfändung unseres Eigentums oder uns abgetretener Forderungen sind uns unaufgefordert und unverzüglich mitzuteilen.

Zahlungsbedingungen

Rechnungen sind zahlbar innerhalb 30 Tagen nach Rechnungsdatum rein netto Kasse. Bei Zahlungseingang binnen 8 Tagen gewähren wir 2% Skonto, wenn sämtliche Zahlungsverpflichtungen aus früheren Leistungen erfüllt sind. Wird die 30-tägige Zahlungsfrist überschritten, sind wir berechtigt, Verzugszinsen zu berechnen. Der Zinssatz liegt bei marktüblichen Zinsen der Großbanken. Lieferung gegen Nachnahme behalten wir uns ausdrücklich vor.

Datenschutz

Berollka und der Kunde sind für die Einhaltung der jeweils für sie geltenden datenschutzrechtlichen Bestimmungen selbst verantwortlich. Der Kunde darf Berollka keine personenbezogenen Daten zur Verfügung stellen, für welche die Rechtmäßigkeit nicht gegeben ist und für welche der Kunde keine gesetzliche Legitimation zur Verarbeitung hat.

Erfüllungsort und Gerichtsstand ist der Ort der Rechnungsstellung.

Ausschließlicher Gerichtsstand für alle Streitigkeiten aus dem Vertragsverhältnis ist Heidelberg. BEROLLKA ist jedoch berechtigt, den Besteller an jedem anderen gesetzlichen Gerichtsstand zu verklagen. Es gilt das Recht der Bundesrepublik Deutschland unter Ausschluss des Übereinkommens der Vereinten Nationen über Verträge über den internationalen Warenkauf (CISG).

Technische Änderungen und Druckfehler vorbehalten. Eine aktuelle Preisliste kann jederzeit angefordert werden.