



BEROLLKA
bewegt

Gebrauchsanweisung



Yuki

Aktive Fortbewegung und
entspanntes Relaxen

Vorwort

Sehr geehrte Kundin, sehr geehrter Kunde,

wir möchten Ihnen für das entgegengebrachte Vertrauen danken und freuen uns, dass Sie sich für ein Produkt von **Berollka-aktiv** entschieden haben.

Der Rollstuhl **YUKI** zeichnet sich durch Qualität, Sicherheit, einfache Bedienung und modernes Design aus.

Dieser Rollstuhl wurde individuell nach Maß auf ihre speziellen Anforderungen hin gefertigt.

Beachten Sie bitte, dass die Ausstattung Ihres Rollstuhls bei einigen Hinweisen und Darstellungen abweichen kann.

Technische Änderungen und Verbesserungen der Rollstühle behalten wir uns vor.

Wir möchten Sie bitten vor der ersten Inbetriebnahme Ihres neuen Rollstuhls die Sicherheitshinweise und Anweisungen aufmerksam durchzulesen und zu beachten.

Falls Sie noch Fragen zu diesem oder einem anderen Produkt haben, stehen wir Ihnen gerne zur Verfügung.



Impressum:

Berollka-aktiv Rollstuhltechnik GmbH
Jahnstraße 16
D-74889 Sinsheim

Telefon +49 7261-7351-0
Telefax +49 7261-7351-10
E-mail: info@berollka.de
Internet: www.berollka.de

Revisionsstand:

Februar 2020

Copyright

Alle Inhalte, Bilder und Texte unterliegen dem Urheberschutz und dürfen ohne unsere ausdrückliche Genehmigung nicht veröffentlicht werden – auch nicht auszugsweise.

Inhaltsverzeichnis

Allgemeine Informationen zur Gebrauchsanweisung	4
Allgemeine Informationen	5
Zweckbestimmung / Indikation / Kontraindikation	7
Allgemeine Sicherheitsinformationen	8
Allgemeine Informationen zum Transport im Kraftfahrzeug	9
Übersichtsdarstellung Rollstuhl	12
Handhabung bei Anlieferung	13
Gebrauchsschulung	14
Verstellmöglichkeiten	27
* Abnehmen / Anbringen der Antriebsräder	28
* Sitzverstellung / Sitzkantelung	28
* Rückenwinkel / Abklappen des Rückens	30
* Negativer Sturz	32
* Lenkrad mit Lenkradgabel	34
* Kleiderschutz	34
* Fußbrett	35
* Feststellbremse	36
Zubehör	37
* Kippsicherung	38
* Ankippbügel	39
* Kopfstütze	39
* Armlehne	40
* Sitzplattenverlängerung	40
* Therapietisch	41
* Thoraxpelotten	41
* Schiebegriffe / Schiebebügel	42
* Speichenschutz	43
* Sicherheitsgurt	43
* Sitzkissen	43
Technische Daten	44
Materialien des Rollstuhls	45
Wartung und Pflege	48
Wiedereinsatz	49
Zusätzliche Hinweise	48
* Garantie	52
* Typenschild	53
* Konformität	54

Allgemeine Informationen zur Gebrauchsanweisung

Vor Inbetriebnahme muss der Anwender und Fachhändler diese Anleitung gelesen und verstanden haben. Sehbehinderte finden auf unserer Webseite www.berollka.de diese Gebrauchsanweisung als PDF-Datei. Bei Fragen oder Anmerkungen, wenden Sie sich bitte an Ihren Fachhändler oder unser Team (+49 - 7261 - 7351 - 0).

Bei Kindern oder Personen mit beeinträchtigter Handlungskompetenz müssen die Eltern bzw. autorisierte Betreuungspersonen dafür Sorge tragen, dass die Angaben der Gebrauchsanweisung befolgt werden.

Bewahren Sie diese Gebrauchsanweisung sorgfältig auf. Alle durchgeführten jährlichen Inspektionen müssen vom Fachhändler dokumentiert werden.

Allgemeine Informationen

Transport

Bitte überprüfen Sie das Produkt bei Erhalt auf Vollständigkeit, Fehlerfreiheit und achten Sie auf eventuelle Transportschäden.

Überprüfen Sie die Ware in Gegenwart ihres Zustellers

Sollten Transportschäden aufgetreten sein, veranlassen Sie bitte eine Bestandsaufnahme (Feststellung der Mängel) in Gegenwart des Überbringers. Senden Sie bitte eine schriftliche Reklamation an den zuständigen Fachhändler.

Verpackung

Die Verpackung des Produktes sollte für einen eventuell später notwendigen Transport aufbewahrt werden. Falls Sie das Produkt zur Reparatur oder im Gewährleistungsfall zu uns zurückschicken müssen, verwenden Sie bitte nach Möglichkeit den Originalkarton, damit das Produkt optimal verpackt ist. Führen Sie ansonsten die Verpackungsmaterialien nach ihrer Art dem Recycling zu. Lassen Sie die Verpackungsmaterialien nicht unbeaufsichtigt, da sie mögliche Gefahrenquellen sind.

Produktentsorgung

Führen Sie die für das Produkt verwendeten Rohstoffe nach ihrer Art dem Recycling zu.

Produkt einlagern (für einen Zeitraum von mehr als 4 Monaten)

- Reinigung durchführen
- Faltrollstuhl (wenn vorhanden) zusammenfalten
- Sitzkantelung (wenn vorhanden) auf 90° einstellen
- abnehmbare Textilteile ggf. in Folie o.ä. verpacken
- den Rollstuhl gegen Wegrollen und Verschmutzungen sichern
- Lagerung in trockener Umgebung ohne aggressive Umwelteinflüsse

Allgemeine Informationen

Produktbeschreibung-Materialinformationen

Der Grundrahmen sowie die einzelnen Elemente sind aus Stahl oder Aluminium gefertigt, korrosionsfrei und pulverbeschichtet. Sämtliche Körperstützen (bis auf die Armauflagen) sind gepolstert und bezogen. Die Bezüge bestehen zu 100% aus Polyester bzw. Polyamid-Textil-Substrat und sind schwer entflammbar (nach DIN EN 1021-1+2).

Verladen und Transport

Gewünschtes Packmaß herstellen und den Rollstuhl und alle demontierten Teile durch adäquate Ladungssicherung befestigen. Grundsätzlich ist der Rollstuhl für den Transport (Land/Luft) geeignet. Informieren Sie sich vor dem Rollstuhltransport über geeignete Ladungssicherungsmöglichkeiten.

Tragepunkte:

- vordere Rahmenrohre
- hintere Rahmenrohre
- jedoch **nicht** an abnehmbaren Fußbretthaltern und/oder den Fußbrettern
- jedoch **nicht** an Seitenteilen, Kleiderschutz, Armlehnen oder Therapietisch

Ergonomische Anforderungen

Hinweis: Sollte die Schiebegriffhöhe bei einem Rücken Standard kleiner wie die ergonomische Schiebegriffhöhe von 90cm sein, so sollten die Schiebegriffe höhenverstellbar gewählt werden.

Kombinationen mit Produkten von Fremdherstellern

Hinweis

Der Rollstuhl darf nur mit den vom Hersteller freigegebenen elektrischen Zusatzantrieben kombiniert werden. Dabei obliegen Einschränkungen bzw. Anpassungen sowie der Anbau selbst dem Anbieter des Zusatzsystems oder dem beauftragten Fachhandel. Die Voraussetzungen erfragen Sie bitte beim Hersteller der Zusatzantriebe.

In der Kombination von Rollstuhl und elektrischem Zusatzantrieb treten besondere Belastungen auf, die zu Beschädigungen am Rollstuhl führen können. Fahren Sie nur langsam an Hindernisse heran und überwinden Sie diese vorsichtig, so dass nur wenig Kraft auf Lenkrad, Antriebsrad und den Rollstuhl im Gesamten einwirkt.

ACHTUNG!

Für Schäden aufgrund von Kombinationen unserer Rollstühle mit Fremdprodukten jeglicher Art, die unter Umständen erhebliche Gefahren in sich bergen, können wir keine Haftung übernehmen. Es sei denn, dass eine ausdrückliche Freigabe eines solchen Produktes durch unser Haus vorliegt.

Zweckbestimmung

Der Kinderrollstuhl Yuki ist für die Anwendung im Innen- und Außenbereich konzipiert. Dieser dient Kindern mit Gehunfähigkeit oder stark eingeschränkter Gehfähigkeit als Mobilitätshilfe. Des Weiteren ist der Rollstuhl durch seine leichte und kompakte Bauweise sehr wendig und somit auch gut für kindliche Aktivitäten geeignet. Der Rollstuhl ist für den Gebrauch im Haus als auch im Freien für aktive Benutzer ausgelegt.

Indikation

Versorgung bei Gehunfähigkeit bzw. stark eingeschränkter Gehfähigkeit im Rahmen des Grundbedürfnisses sich frei zu bewegen und Alltagsgeschäfte zu erledigen. Außerdem ermöglicht der Rollstuhl dem Kind verschiedene Aktivitäten auszuüben.

- bei allen Therapieformen zur wechselnden Lagerung und Positionierung
- zur Stimulation/Stärkung des kompletten Stoffwechsels, des vegetativen Nervensystems und/oder des kompletten Herz-Kreislauf-Systems
- zum Erhalt, Aufbau und zur Aktivierung des gesamten Muskeltonus bzw. einzelner Muskelgruppen
- Lähmung
- Gliedmaßenverlust
- Gliedmaßendefekt / -deformation
- Gelenkkontrakturen / Gelenkschäden (nicht an beiden Armen)
- Sonstige Erkrankungen wie Herz-Kreislaufinsuffizienz oder rheumatische Erkrankungen

Kontraindikation

Die Verwendung des Rollstuhls ist ungeeignet bei:

- Wahrnehmungsstörungen
- Starke Gleichgewichtsstörungen
- Gelenkkontrakturen / Gelenkschäden (an beiden Armen)
- Gliedmaßenverlust (an beiden Armen)
- Sitzunfähigkeit

Sicherheitshinweise zum Gebrauch

Die korrekte Benutzung des Rollstuhls erfordert eine genaue und sorgfältige Einweisung der Begleitperson. Wir möchten Sie bitten, vor der ersten Inbetriebnahme des Rollstuhls, die Gebrauchsanleitung aufmerksam durchzulesen und zu beachten.

- Treppen immer mit Hilfe von Begleitpersonen überwinden.
- Seitenteile und Armlehnen nie zum Tragen des Rollstuhls verwenden (nur feste Rahmenteile!).
- Kippgefahr beim Ankippen des Rollstuhls. Es empfiehlt sich daher das Ankippen zunächst mit einem Helfer zu üben, um dabei die Auswirkungen von Schwerpunktverlagerungen kennen zu lernen.
- Nach dem Auswechseln von Teilen immer die Schrauben fest anziehen.
- Die Feststellbremse ist **luftdruckabhängig**. Kontrollieren Sie deshalb regelmäßig den Luftdruck der Antriebsräder.
- Der Rollstuhl darf nicht als Duschstuhl verwendet werden und er darf nicht Meer-/Seewasser und Sand ausgesetzt werden, da die Lagerungen beschädigt werden können.
- Die Klemmhebel an den höhenverstellbaren Schiebegriffen müssen immer fest angezogen werden.
- Setzen Sie den Rollstuhl niemals über einen längeren Zeitraum der direkten Sonneneinstrahlung oder anderen Hitzequellen aus. Es besteht u. U. Verbrennungsgefahr an der Oberfläche von Sitz und Armlehnen.
- Maximale Zuladung beträgt: **max. 75 kg**.
- Auf der Berollka Homepage www.berollka.de informieren wir über evtl. Rückrufaktionen.
- schwerwiegende Vorkommnisse*, die in Zusammenhang mit dem Produkt auftreten, sind dem Hersteller und der zuständigen Behörde des Mitgliedstaats, in dem der Anwender und/oder der Patient niedergelassen ist, zu melden.

Weitere Informationen kann Ihnen Ihr Fachhändler geben, der Ihnen auch die Variations- und Verstellmöglichkeiten Ihres Rollstuhls zeigt und wie die sich auf die Fahrsicherheit auswirken.

* („**schwerwiegendes Vorkommnis**“ bezeichnet ein Vorkommnis, das direkt oder indirekt eine der nachstehenden Folgen hatte, hätte haben können oder haben könnte:

a) den Tod eines Patienten, Anwenders oder einer anderen Person,

b) die vorübergehende oder dauerhafte schwerwiegende Verschlechterung des Gesundheitszustands eines Patienten, Anwenders oder anderer Personen,

c) eine schwerwiegende Gefahr für die öffentliche Gesundheit,
MDR, Artikel 2, 65:

Transport des Rollstuhls mit Insassen im Kraftfahrzeug (BTW-Transport)

Hinweis!

Rollstühle können aufgrund ihrer Bestimmung niemals die stabilen Eigenschaften eines fest im Fahrzeug montierten Sitzsystems erreichen. Wir empfehlen, wann immer möglich, die Nutzung eines festen Fahrzeugsitzes zum Transport einer Person im Kraftfahrzeug.

Als Sitz in einem Kraftfahrzeug dürfen nur Rollstühle verwendet werden, die erfolgreich einen Crash-Test nach ISO 7176-19 bestanden haben. Erfolgreich getestete Rollstühle sind auf dem angebrachten Typenschild mit dem Symbol für den Befestigungspunkt versehen.



Der Yuki ist erfolgreich nach ISO 7176-19 getestet und somit als Sitz in einem Kraftfahrzeug zugelassen, vorausgesetzt er verfügt über die dafür notwendigen Rückhalteeinrichtungen.



Ist Ihr Rollstuhl eine Sonderanfertigung darf er nicht als Sitz in einem Kraftfahrzeug verwendet werden.

Folgende Hersteller von Rückhaltesysteme/Kraftknotensystemen können wir empfehlen:

- Berollka-Rückhaltesystem am Rollstuhl
- AMF-BRUNS GmbH & Co.KG

Allgemeine Informationen

Hinweis!

Bei Verwendung des Rollstuhls als Sitz im Kraftfahrzeug ausschließlich die mit dem Symbol für den Befestigungspunkt gekennzeichneten Stellen verwenden. Diese befinden sich in der Regel hinten links und rechts **(1)** und vorne links und rechts **(2)**.

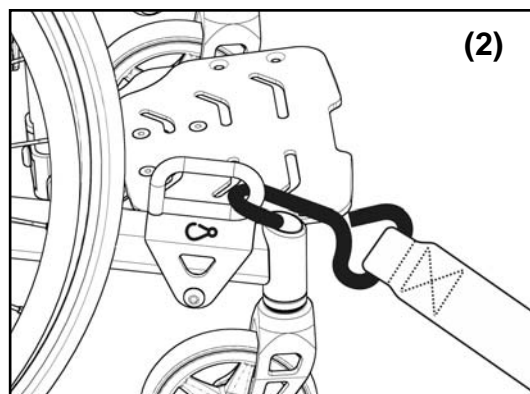
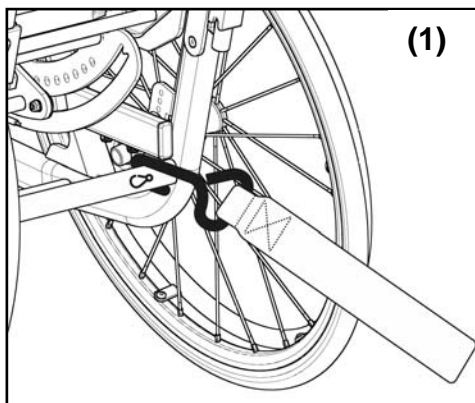

Wichtig! Folgende Punkte sind zu beachten:

- Die Befestigung des Rollstuhls muss mit einem fahrzeugverankerten 4-Punkt Rollstuhl-Rückhaltesystem nach ISO 10542 erfolgen. Hierbei kann es sich um Karabinerhaken, S-förmige Haken oder um Steckverschlüsse handeln. Das Rollstuhl-Rückhaltesystem muss gemäß der Gebrauchsanweisung des Herstellers sicher befestigt und verwendet werden. **(3A+B)**
- Bei Ausstattung des Rollstuhls mit einer Rückenwinkelverstellung oder Sitzkantelung ist sicherzustellen, dass der Insasse während des Transports in aufrechter Position bei 90° Rückenwinkel sitzt **(3)**. Hochschwenkbare Beinstützen müssen in die unterste Position eingestellt werden.
- Um das Risiko von Kopf- und Oberkörperverletzungen möglichst zu reduzieren, muss der Benutzer zusätzlich mit einem festen und für den Transport freigegebenen Beckengurt **(4C)** nach ISO 10542 und einem fahrzeugverankerten Schultergurt **(4D)** gesichert werden.

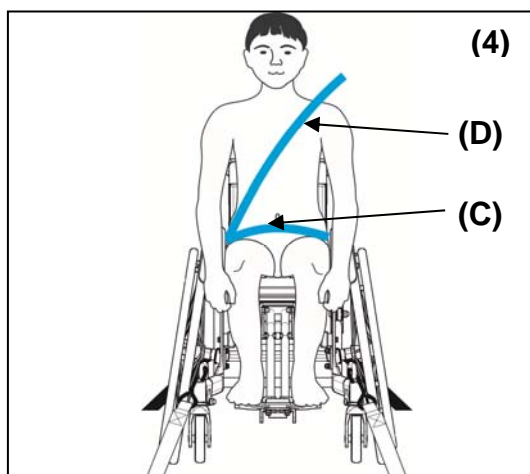
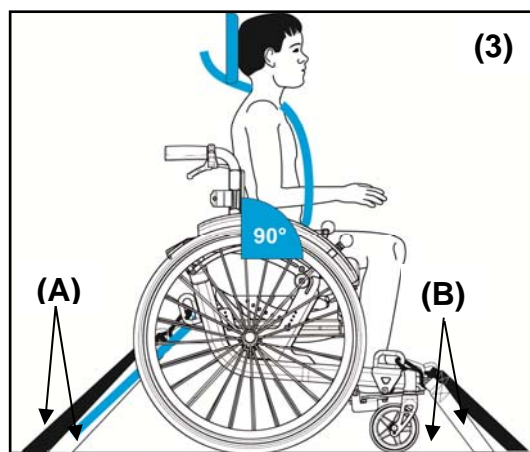

Allgemeine Informationen

Informationen zur Befestigung des Rollstuhls und des Insassen beim Transport im Kraftfahrzeug

Die Sicherheitsgurte dürfen bei Gebrauch weder verdreht, noch über Bauteile geführt und dadurch vom Körper ferngehalten werden. Sie müssen ohne den Benutzerkomfort zu beeinträchtigen eng angelegt und fest sitzen. Das Beckengurtschloß muss sich zwischen den Beckenknochen (möglichst mittig) befinden. Die Schloßzungen am Beckengurt zur Befestigung des Schultergurtes sollen sich möglichst außen am Becken befinden.

Sämtliche zum Transport verwendeten Gurte müssen in regelmäßigen Abständen auf Schäden überprüft werden.

Es muss eine für den Transport zulässige Kopfstütze verwendet werden.

Der Rollstuhl darf gemäß der ISO 7176-19 nur als vorwärts gerichteter Sitz in Kraftfahrzeugen verwendet werden. Kein Transport bei seitlicher Ausrichtung!

Nach einer Kollision umgehend Ihren Fachhändler zur Überprüfung von Fahrwerk, Rahmen und Bremsen aufsuchen und mögliche Beschädigung umgehend fachmännisch beheben lassen.

Übersichtsdarstellung des Kinder-Rollstuhls Yuki

Die untenstehende Abbildung soll Ihnen die Bezeichnung der wichtigsten Bauteile an dem Rollstuhl zeigen sowie die Begriffe, die Sie beim Lesen dieser Gebrauchsanweisung wieder finden.



Handhabung bei Anlieferung

Ihr Rollstuhl wird in einem Karton komplett montiert angeliefert. Um Beschädigungen während des Transports zu vermeiden, werden steckbare und unbefestigte Teile im Karton separat verpackt.

Lassen Sie sich und Ihr Kind in die sichere Handhabung des Rollstuhls von Ihrem Fachhändler einweisen.

Zusammenbau

Nach dem Auspacken Ihres neuen Rollstuhls, nehmen Sie die Antriebsräder und stecken Sie diese, mit Hilfe der Steckachse (Nabenmitte) (1), in die Steckachsenbuchse (2).

ACHTUNG:

Achten Sie auf eine sichere Arretierung der Steckachse im Steckachsenadapter. Bei nicht gedrückten Knopf darf sich das Antriebsrad nicht entfernen lassen!

Prüfen Sie die einwandfreie Funktion der Bremse (Feststellbremse). Korrigieren Sie ggf. den Luftdruck der Reifen.

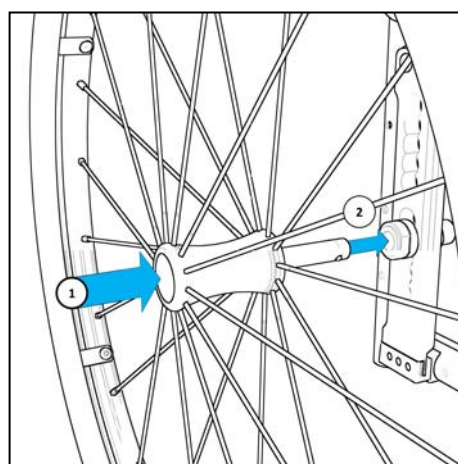

Schließen Sie die Feststellbremsen und setzen Sie Ihr Kind in den Yuki.

Montagehinweise



Benötigte Werkzeuge zur Wartung und Reparatur:

- Innensechskantschlüssel, Größe 3, 4 und 5mm
- Maulschlüssel, Größe 10, 11, 13, 19 und 24 mm
- Kreuzschlitzschraubendreher
- Reifenmontageheber
- Drehmomentschlüssel

Rollstuhl-Gebrauchsschulung

Die ersten Fahrversuche

Führen Sie Ihre ersten Fahrversuche vorsichtig auf ebenem Gelände mit Unterstützung eines Helfers durch, bis Sie sich an Ihren neuen Rollstuhl gewöhnt haben. Nur mit Fahrpraxis dürfen Sie im öffentlichen Straßenverkehr teilnehmen.

Besonders vorsichtig müssen Sie beim Fahren an Steigungen und Gefällen oder beim Überwinden von Hindernissen sein. Die Rollstühle haben konstruktionsbedingt nur eine eingeschränkte Rutsch- oder Kippsicherheit.

Hinweis: Verwenden Sie während den ersten Fahrten die Kippsicherung.

Ihr Rollstuhl gibt Ihnen ein höheres Maß an Unabhängigkeit und Mobilität. Die folgenden Punkte sollen Ihnen Anregungen oder Vorschläge geben, wie Sie Ihren Rollstuhl bei täglichen Situationen optimal einsetzen können.

Diese Übungen sind überwiegend für Rollstuhlfahrer ausgelegt, die über ausreichend Armfunktion verfügen und im Rollstuhl Ihren Oberkörper nach vorne beugen und wieder aufrichten können.

Voreinstellen des Rollstuhls

Um den Rollstuhl optimal nutzen zu können, muss er richtig eingestellt sein. Dazu einige wichtige Punkte:

- * Die Ellenbogen berühren beim aufrechten Sitzen den höchsten Punkt des Antriebsrades.
- * Bei Behinderten ohne Beckenkontrolle sollte eine Sitzneigung von ca. 3 bis 4 cm nach hinten abfallend vorhanden sein.
- * Die Achse der Antriebsräder liegt senkrecht unter dem Hüftgelenk.



Handhaltung am Greifring

Für das Antreiben des Rollstuhls wird die Hand auf den Greifring gelegt, wobei nur der Daumen und der gebeugte Zeigefinger den Greifring berühren.

Die anderen Finger werden zu einer Faust geschlossen und berühren den Greifring nicht.



ACHTUNG: Achten Sie beim Antreiben des Rollstuhls darauf, dass Sie dabei nicht die Reifendecke mit dem Daumen berühren.
→ Klemmgefahr zwischen Reifen und Seitenteil/Armauflage !

ACHTUNG: Achten Sie beim Durchfahren von engen Fahrbahnen, wie z.B. Türen oder Gebäudeeingänge, auf Ihre Hände.
→ Verletzungsgefahr der Hände!

Losfahren mit dem Rollstuhl

Um mit dem Rollstuhl anzufahren, muss der Oberkörper etwas nach vorne geneigt werden, wobei der Rücken nicht die Rückenlehne berührt.

Die Hände fassen (wie in gezeigter Form) den Greifring am höchsten Punkt.

Diese Stellung ist die Starthaltung vor jedem Anfahren, um ein Kippen des Rollstuhls zu vermeiden.



Hinweis:

Bei extremer Radeinstellung (siehe Seite 31) muss eine Kippsicherung verwendet werden.

Antriebstechnik vorwärts

Aus der oben gezeigten Starthaltung schieben beide Hände gleichmäßig bis zur Streckung der Arme die Antriebsräder an. Der Oberkörper sollte dabei weitgehend ruhig gehalten werden.

Wenn die Hände bei ausgestreckten Armen die Greifringe verlassen, werden diese einen Moment in dieser Stellung gehalten. Die Faust wird dabei zur gestreckten Hand.

Nach der kurzen Verharrung der Arme und Hände in der gestreckten Haltung, schwingen diese locker in die Ausgangs- oder Startstellung zurück.



ACHTUNG:

Nicht in die Speichen oder auf die Laufflächen der rotierenden Antriebsräder greifen. Ebenso nicht zwischen den Andruckbolzen der Bremse und den Reifen greifen

→ Verletzungsgefahr!

Abbremsen aus voller Fahrt

Beim Abbremsen des Rollstuhls immer zuerst den Oberkörper zurücklegen!

Die Arme weit nach vorne unten strecken und den Greifring zwischen den Daumen und den gebeugten Zeigefingern gleiten lassen und durch dosiertes Zufassen bis zum Stillstand abbremsen.

Lenken des Rollstuhls während der Fahrt

Dazu immer zuerst den Oberkörper zurücklegen!

Beim Lenken des Rollstuhls während der Fahrt, wird der Greifring an der Seite abgebremst, zu welcher man lenken oder drehen möchte.



Lenken und Drehen des Rollstuhls im Stand

Beim Lenken des Rollstuhls im Stand, wird der Greifring an der Seite gleichmäßig und ruhig zurückgezogen, zu welcher man lenken oder drehen möchte.

Beim Drehen auf der Stelle schiebt die eine Hand vorwärts und die andere Hand gleichzeitig rückwärts.



Antriebstechnik rückwärts

Den Oberkörper weit zurücklegen!

Beide Hände beginnen an der oben gezeigten Starthaltung und schieben gleichmäßig und lange über den höchsten Punkt des Rades hinaus, den Rollstuhl nach hinten an.



Bremsen aus der Rückwärtsfahrt

Beim Bremsen des Rollstuhls aus der Rückwärtsfahrt müssen Sie den Oberkörper nach vorne legen.

Die Hände greifen möglichst weit vorne unten am Greifring, wobei dieser zuerst zwischen den Daumen und den gebeugten Zeigefinger rutschen gelassen und irgendwann festgehalten wird.



Der tägliche Rollstuhleinsatz

Ihr Rollstuhl von Berollka-aktiv wurde den täglichen Anforderungen entsprechend konzipiert und durch langjährige Erfahrungen bei individuellen Einsätzen weiterentwickelt. Der Berollka-aktiv Rollstuhl kann von Ihnen so selbständig wie nur möglich im Alltag genutzt werden.

Dabei sollte aber eine Begleitperson nicht ausgeschlossen werden - ganz im Gegenteil. Die Begleitperson, die für Sie eine nützliche Unterstützung ist, wird Ihren Rollstuhl einfach und leicht handhaben können.

Im Folgenden finden Sie einige Tipps und Tricks, wie Sie alltägliche Hürden mit Ihrem Rollstuhl selbständig oder gemeinsam mit einer Begleitperson überwinden können.

Steigungen bewältigen

ACHTUNG:

Personen, die mit Ihrem Oberkörper die Schwerpunktsverlagerungen nicht ausgleichen können, empfehlen wir bei Bergfahrten, bei mehr als 1% Steigung, zu Ihrer eigenen Sicherheit die unterstützende Hilfe einer Begleitperson.

Beugen Sie den Oberkörper nach vorne, so dass der Schwerpunkt weit vorne liegt, und greifen Sie mit beiden Händen möglichst weit vorne den Greifring.

Schieben Sie mit beiden Händen gleichzeitig und in kurzen Schüben die Antriebsräder an (kein ruckartiges Anfahren). Beugen Sie die Arme und beginnen Sie mit der gleichen Haltung erneut zu schieben.



Für Ihre Sicherheit:

- Um eine Kippgefahr auszuschließen, müssen Sie auch bei kleinen Steigungen mit Oberkörperkompensation fahren und besonders während den ersten Fahrten mit Kippsicherung (Stützrolle).
- Vermeiden Sie bei den Bergauffahrten ein ruckartiges Anfahren.
- Das Transportieren von Gütern hinter der Rückenlehne beeinflusst die Schwerpunktslage ungünstig, wodurch die Kippgefahr zunimmt.

ACHTUNG: Beachten Sie bitte, dass bei extremster Einstellung der Antriebsräder der Schwerpunkt nach hinten verschoben wird (z.B. besonders bei Aktiv-Rollstühlen mit großem Sitzgefälle) und dadurch der Rollstuhl bereits bei einer kleinen Steigung nach hinten umkippen kann (siehe Verstellmöglichkeiten ab Seite 27).

Ankippen des Rollstuhls

Ankippen des Rollstuhls bedeutet, dass Sie nur auf den Antriebsrädern fahren.

ACHTUNG: Für dieses Vorhaben müssen Sie gute Geschicklichkeit und Gleichgewichtsverhalten besitzen. Beachten Sie auch, dass bei extremster Einstellung der Rollstuhl sehr leicht nach hinten umkippen kann!

Die folgenden Übungen sind nur mit einem erfahrenen Helfer durchzuführen.

Legen Sie den Oberkörper leicht zurück und greifen Sie zum Ankippen des Rollstuhls den Greifring etwas hinter dem höchsten Punkt des Greifringes. Bewegen Sie den Rollstuhl ruckartig nach vorne, ohne den Oberkörper nach vorne zu beugen. Die Vorderräder heben etwas vom Boden ab.

Zum Balancieren des Rollstuhls führen Sie Ausgleichsbewegungen durch, die Sie durch hin- und herbewegen der Greifringe erreichen. Der Helfer unterstützt Sie beim Halten des Gleichgewichts, indem er Ihnen durch leichtes Antippen mit den Fingern an den Schultern eine Rückmeldung über die Balancelage gibt.

ACHTUNG: Üben Sie das Ankippen zunächst nur mit einem Helfer!

Gefälle bewältigen

Zur eigenen Sicherheit empfehlen wir Ihnen auch für die Bergabfahrten die Unterstützung einer Begleitperson. Dabei muss die Begleitperson beachten, dass auf Gefällstrecken mehr Kraft erforderlich ist als auf der Ebene.

Fahren Sie niemals schneller als Schritttempo und achten Sie darauf, dass Sie den Rollstuhl jederzeit unter Kontrolle haben.

ACHTUNG:

Die auf die Fahrbahn übertragbare Bremskraft ist auf Gefällstrecken erheblich geringer als auf der Ebene. Dabei wird durch schlechte Bodenverhältnisse (z.B. Nässe, Schnee) die Bremskraft weiterhin verringert. Die gebremsten Räder können ein gefährliches Rutschen verursachen, die zu ungewollten Kursabweichungen führen können. Ein vorsichtig, angepasster Bremsvorgang schließt dieses aus.

Es besteht die Möglichkeit ein Gefälle auf 4 Rädern oder auf 2 Rädern zu bewältigen.

4 Räder

Lehnen Sie den Oberkörper nach hinten, um den Schwerpunkt nach hinten zu verlagern.

Strecken Sie die Arme und greifen Sie mit beiden Händen den Greifring möglichst weit vorne.

Lassen Sie den Greifring zwischen den Daumen und den gebeugten Zeigefingern rutschen.



Achten Sie darauf, dass am Ende eines Gefälles die Fußbretter nicht den Boden berühren, da dadurch ein plötzliches, ungewolltes Bremsen Sie gefährden kann.

2 Räder

Die Voraussetzung hierzu ist, dass Sie die Balance und das Fahren auf den Antriebsrädern beherrschen!

(Anmerkung: diese Fähigkeit erleichtert vieles!)

Bilden Sie mit Ihrem Oberkörper eine Verlängerung der Rückenlehne.

Kippen Sie Ihren Rollstuhl an und beginnen Sie langsam zu rollen. Während dem Rollen sollten Sie mit gestreckten Armen und mit beiden Händen den Greifring wieder möglichst weit vorne greifen und den Rollstuhl auf 2 Räder balancieren.

Den Greifring sollten Sie dabei ebenfalls zwischen den Daumen und den gebeugten Zeigefingern kontrolliert rutschen lassen.

Durch Überkippen (nach vorne) und Abbremsen kann die Geschwindigkeit verlangsamt bzw. zum Stillstand gebracht werden.



Stufen, Bordsteine oder Hindernisse überwinden

Eine vorhandene Kippsicherung muss vorher eingeschwenkt und anschließend wieder ausgeschwenkt werden. Bei Hindernissen sollten gegebenenfalls vorhandene Rampen oder Aufzüge mit Hilfe einer Begleitperson benutzt werden.

Merke:

Die Grundvoraussetzung für das Überwinden von Stufen, Absätzen/Kanten oder Straßenbahnschienen ist das senkrechte Anfahren an das Hindernis (siehe Skizze!).

Bei schrägem Anfahren besteht die Gefahr dass Ihr Rollstuhl umkippt. Sie dürfen dann die Hindernisse nur mit einer Begleitperson überfahren.

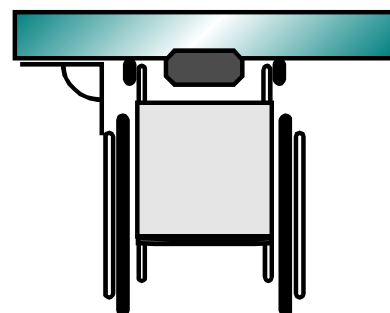

ACHTUNG: Beachten Sie bitte, dass bei extremster Einstellung der Antriebsräder der Rollstuhl bereits bei kleinen Hindernissen nach hinten umkippen kann (siehe Verstellmöglichkeiten ab Seite 27).

Es besteht die Möglichkeit eine Stufe aus der **Fahrt** oder aus dem **Stand** heraus zu überwinden.

Herunterfahren von Stufen

Hinweis: Beim Herunterfahren von Stufen können die Fußbretter auf der Fahrbahn aufsetzen. Dabei besteht die Gefahr, dass Sie aus dem Rollstuhl fallen.

Fahren Sie senkrecht an die Stufe und kippen Sie den Rollstuhl vorne an.

Fassen Sie die Greifringe weit vorne und rollen Sie langsam die Stufe hinunter (Greifringe rutschen kontrolliert durch die Finger).

Wenn Sie mit Ihren Antriebsrädern aufsetzen beugen Sie den Oberkörper leicht nach hinten und setzen die Lenkräder ab.

ACHTUNG:

Wenn Sie auf vier Rädern eine Stufe herunterfahren müssen, d.h. ohne Ankippen, ist Vorsicht geboten, da Sturzgefahr besteht. Außerdem kann die Kippsicherung die Überwindung der Stufe gefährden, indem die Kippsicherungsräder auf der Stufe bleiben und die Antriebsräder frei in der Luft hängen bzw. nicht den Boden berühren. Bremsen, Antreiben und Lenken sind dabei nicht möglich.



Hinauffahren aus dem Stand

Kippen Sie nach dem senkrechten Anfahren an die Stufe Ihren Rollstuhl an und setzen Sie die Lenkräder auf der Stufe ab. Beugen Sie Ihren Oberkörper dabei nach vorne, um den Schwerpunkt nach vorne zu verlagern.

Fassen Sie die Greifringe vorne und schieben dann die Antriebsräder über die Stufe.

Diese Methode erfordert sehr viel mehr Kraft als die folgende "aus der Fahrt".



Hinauffahren aus der Fahrt

Kippen Sie bereits während dem senkrechten Anfahren an die Stufe Ihren Rollstuhl an und setzen dann die Lenkräder auf der Stufe ab, bevor die Antriebsräder die Stufe berühren.

Mit dem noch vorhandenen Schwung und mit den Greifringen ziehen Sie die Antriebsräder über die Stufe.



ACHTUNG: Hinweis für hochgelähmte Rollstuhlfahrer!

Der Rollstuhl kann bei bestimmter Rollstuhleinstellung, Rückenhöhe, Körperproportion und Radstand bereits bei sehr kleinen Hindernishöhen von **1 mm** nach hinten umkippen!

Bei derartigen extremen Einstellungen dürfen Sie die Überwindung von Hindernissen nur mit einer Begleitperson durchführen.

(Beachten Sie die `Extremste Einstellung` auf Seite 31)

Treppen bewältigen

Hinweis: Das Überwinden einer Treppe mit mehr als 2-3 Stufen, empfehlen wir zu Ihrer eigenen Sicherheit nur mit 2 Begleitpersonen durchzuführen.

Eine vorhandene Kippsicherung muss während des Treppensteigens eingeschwenkt und anschließend wieder ausgeschwenkt werden.

ACHTUNG: Höhenverstellbare Griffe müssen fest arretiert sein. Taschen und Gegenstände müssen von der Rückenlehne entfernt werden, um die Begleitperson nicht zu behindern.

Beim **Hinabfahren** einer kleinen Treppe (von 2 bis 3 Stufen) fahren Sie oder die Begleitperson den Rollstuhl senkrecht an die oberste Treppenstufe heran. Die Begleitperson kippt den Rollstuhl auf die Antriebsräder und lässt den Stuhl Stufe für Stufe hinunterrollen.

Sie können die Begleitperson unterstützen, indem Sie nach jedem Absetzen den Stuhl kurz über die Greifringe abbremsen.



Beim **Hinauffahren** einer Treppe fahren Sie oder die Begleitperson den Rollstuhl rückwärts und senkrecht an die erste Treppenstufe heran. Die Begleitperson kippt den Rollstuhl auf die Antriebsräder und zieht den Rollstuhl an den Schiebegriffen Stufe für Stufe aufwärts.

Auch hierbei können Sie die Begleitperson unterstützen, indem Sie Zug um Zug die Greifringe nach hinten ziehen.



ACHTUNG: Überprüfen Sie bitte, dass die Griffe auf den Rückenrohren fest aufgebracht und höhenverstellbare Griffe fest arretiert sind.

Treppensteigen zu dritt

Hinweis: Bei hohen Treppenstufen und bei Treppen mit mehr als 3 Stufen, müssen 2 Begleitpersonen helfen.

Die Helfer dürfen nur an **fest** montierten Rahmenteilen greifen, ohne den Rollstuhl dabei anzuheben (zu tragen).

Beim **Hinauffahren** einer Treppe zieht der hintere Helfer an den fest montierten Griffen den Rollstuhl über die Stufe.

Der untere Helfer greift an den vorderen Rahmenrohren und stabilisiert die Lage. Dabei drückt er den Rollstuhl parallel zum Boden in die Stufen.



Hinweis

Den Rollstuhl **nicht** mit Person im Rollstuhl tragen!

Beim **Herunterfahren** bremst der untere Helfer, indem er den Rollstuhl gerade in die Stufen drückt. Der obere Helfer hält an den Schiebegriffen dagegen, sichert ihn und hält ihn in der richtigen Position. Der Rollstuhl soll Stufe für Stufe herunterrollen.

ACHTUNG: Die Haltepunkte für den Transport des Rollstuhls sind ausschließlich der Rahmen und die Schiebegriffe. Überprüfen Sie bitte, dass die Griffe auf den Rückenrohren fest montiert sind!

Hinweis

Aufzüge und **Rampen** sind für den Rollstuhl-Fahrer eine besondere Gefahr.

Beim Befahren von Rampen besteht je nach Einstellung der Räder bereits bei 1% Steigung Kippgefahr!

- Kippsicherung verwenden.

Beim Benutzen von Aufzügen muss ausreichend Sicherheitsabstand zu möglichen Gefahrenbereichen eingehalten werden; z.B. besteht bei automatisch schließenden Türen Verletzungsgefahr der Hände.

Umsetzen auf Bett oder Stuhl

Hinweis: Vor dem Umsetzen immer die Feststellbremse anziehen!

Beim Ein-/Aussteigen oder Umsetzen sollten Sie nicht auf das Fußbrett treten bzw. stehen
ACHTUNG: Kippgefahr des Rollstuhls nach vorne!

Üben Sie das Übersetzen auf Bett oder Stuhl nur mit einer Begleitperson.

Fahren Sie mit Ihrem Rollstuhl in einem Winkel von 30-45° an das Bett oder den Stuhl heran und ziehen Sie die Bremsen an.

Klappen Sie das Fußbrett hoch!

Rutschen Sie mit dem Gesäß so weit wie möglich auf der Sitzfläche nach vorne und setzen Sie dann dem Bett/Stuhl am nächsten stehenden Fuß auf den Boden.



Dann stützen Sie sich mit einer Hand auf dem Bett oder Stuhl ab und mit der anderen Hand auf der Armlehne oder der Sitzfläche des Rollstuhls.



Stemmen Sie sich mit beiden Armen hoch und wechseln Sie mit Schwung hinüber bzw. lassen sich (eventuell mit einem Rutschbrett) auf den Sitz rutschen.



Wenn Sie vom Bett oder Stuhl in den Rollstuhl wechseln wollen, verfahren Sie in umgekehrter Reihenfolge.

Wenn Ihr Rollstuhl abnehmbare oder schwenkbare Seitenteile/Armlehnen hat, können Sie auch seitlich übersetzen. Fahren Sie dazu den Rollstuhl parallel an die Längsseite vom Bett oder Stuhl und ziehen Sie die Bremsen an.
(weiteres Vorgehen siehe oben!)

Verstellmöglichkeiten

Da jede Behinderung anders ist, werden unterschiedliche Anforderungen an einen Rollstuhl gestellt. Oder anders betrachtet, kann ein Rollstuhl für verschiedene Behinderungen eingesetzt werden, indem bestimmte Änderungen in der Einstellung vorgenommen werden. So gibt es auch die Möglichkeit, durch kleine wirkungsvolle Änderungen an der Rollstuhleinstellung ein bequemes und annähernd ermüdungsfreies Fahren zu erreichen.

Ihr Rollstuhl hat verschiedene Bauteile, die Sie sich selbst nach Bedarf einstellen oder verändern können. Sie können aber auch Ihren Fachhändler darum bitten.

Achtung: Schrauben immer fest anziehen!

Das Foto zeigt den Rollstuhltyp Yuki



Abnehmen und Anbringen der Antriebsräder

Für den Transport Ihres Rollstuhls bieten Ihnen die Steckachsen der Antriebsräder eine beträchtliche Erleichterung. Durch Eindrücken des Steckachsenknopfes können Sie das Antriebsrad problemlos abziehen.

Das Aufstecken des Antriebsrades funktioniert ebenso einfach. Durch Eindrücken des Steckachsenknopfes können Sie die Steckachse in den Einschraubadapter am Rahmen bis zum Anschlag einschieben. Den Knopf der Steckachse loslassen und das Rad sitzt fest.

Achtung: Überprüfen Sie bei jeder Montage des Antriebsrades den axialen festen Sitz der Steckachse.

Sitzverstellung und Sitzkantelung

Schwerpunktverstellung / Sitzhöhe / Sitzwinkel (Kantelung) / Rückenwinkel

Der Rollstuhl Yuki wurde so konstruiert, dass die Antriebsräder und die Lenkräder immer in der gleichen Position bleiben.

Die Position und Einstellung des Sitzes sowie des Rückens sind die einflussnehmenden Faktoren bezüglich leichten, bequemen und angenehmen Fahren. Ihr Berollka-aktiv Rollstuhl bietet Ihnen daher viele Möglichkeiten, den Rollstuhl den individuellen Bedürfnissen entsprechend einzustellen.

Achtung: Beachten Sie bitte, dass bei den extremsten Einstellungen (Sitz und Rücken ganz hinten sowie Rückenwinkel größer als 90°) der Rollstuhl sehr leicht umkippen kann.

Um den Sitz zum Rahmen und somit den Schwerpunkt zu verstellen, müssen Sie die Verschraubungen an den Seitenteilwangen lösen. Jetzt können Sie die komplette Sitzeinheit inklusive Kantel-Mechanismus verstellen.

Durch asymmetrische Verschraubung der Sitzeinheit, sprich unterschiedlicher Anschraubpositionen der vorderen zur hinteren Verschraubung, können Sie eine Vorkantelung der Sitzeinheit erreichen. Diese Vorkantelung der Sitzeinheit können Sie im positiven Bereich sowie im negativen Bereich einstellen, das heißt, Sie erreichen entsprechend ihrer Verschraubungspositionen in der Nulllage des Kantel-Mechanismus eine positive oder negative Grundeinstellung.

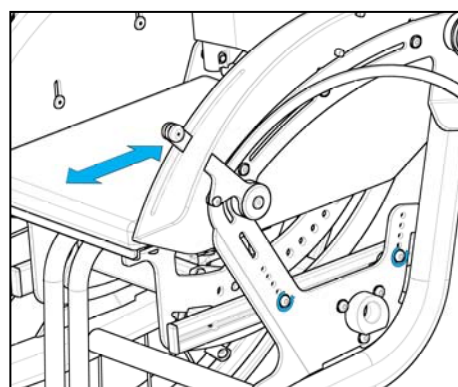

In der Position "**hinten**" haben Sie einen sehr wendigen aber auch kippligen Rollstuhl. Beachten Sie aber, dass in dieser Stellung eine große Kippgefahr besteht, da bei ungünstiger Körperhaltung die rechnerisch kritische Hindernishöhe bereits 1mm betragen kann.

Verstellmöglichkeiten

Diese Einstellung ist nur besonders routinierten Rollstuhlfahrern zu empfehlen und sollte immer in Verbindung mit einem Kippenschutz gefahren werden.

Ist dagegen die Einstellung „**vorne**“, also komplette Sitzeinheit zur Antriebsachse nach vorne eingestellt, so zeichnet sich der Rollstuhl durch eine hohe Standfestigkeit bzw. ein sicheres Verhalten bezüglich Kippgefahr aus. Jedoch haben Sie den Nachteil, dass der Rollstuhl nicht so leicht zu navigieren ist!.

Sitzkantelung

Der Yuki ist ein sogenannter Kattel-Rollstuhl, d.h. er verfügt über eine Mechanik, die es ermöglicht den Sitzwinkel im Raster von 5° zwischen -5° bis 40° zu verändern.

Dieser Verstellbereich lässt sich durch eine entsprechende Vorkantelung der Sitzeinheit verschieben z.B. 0° bis 45° oder -5 bis 40°.

Zum Auslösen der Verstellung betätigen Sie den Entriegelungshebel am Schiebegriff. So lange Sie den Auslösehebel gezogen halten ist das Kattel-System entriegelt und Sie können den Sitz im Winkel verstellen. Sobald Sie den Entriegelungshebel loslassen, rastet das System in der nächsten verfügbaren Position ein.

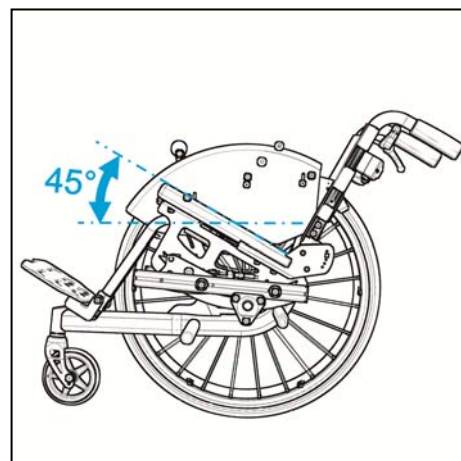

Achtung: Achten Sie nach dem Entriegeln darauf, dass das Kattel-System wieder korrekt verriegelt ist. Dies äußert sich zum einen durch ein Einrastgeräusch und zum anderen durch einen komplett ausgefahrenen Verriegelungsbolzen.

Hinweis: Es ist zu empfehlen das System ohne Last zu betätigen, was heißt, dass Sie beim Ziehen des Entriegelungshebels gleichzeitig das System etwas unterstützen indem Sie das System in der „Waage“ halten.

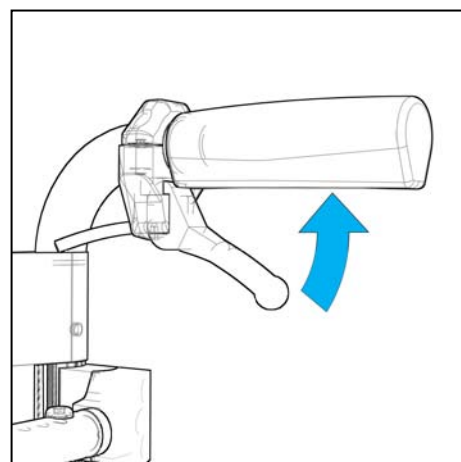

Sitzhöhe, Sitzwinkel (Kantelung)

Um die Sitzhöhe oder den vorgekantelten Sitzwinkel anzupassen, müssen Sie jeweils die beiden Schrauben in den Seitenteilwangen entfernen und anschließend neu in der Lochreihe positionieren. Die Höhe lässt sich durch paralleles Versetzen der Verschraubungen um bis zu 5cm verändern. Verschrauben Sie die vorderen Punkte um einen Rasterpunkt zu den hinteren Rasterpunkten nach oben versetzt, neigt sich der Sitz um ca. 5° nach hinten. Der Sitz ist somit vorgekantelt. Entsprechend hierzu können Sie den Sitz auch weiter nach vorne vorkanteln, indem Sie die hintere Verschraubungen um einen Rasterpunkt höher als die Vordere setzen.

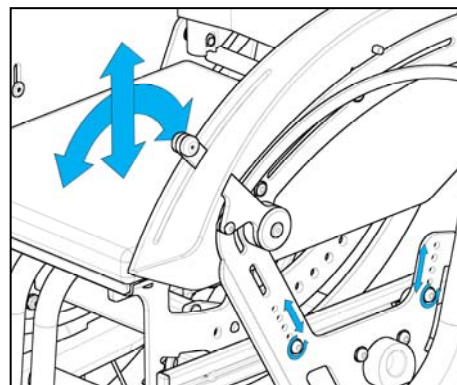

Achtung!

Hierbei sollten aber die Verschraubungshöhen nicht mehr als einen Rasterpunkt zwischen vorne und hinten differieren!

Ziehen Sie die Schrauben nach dem Verstellen wieder gut an, um ein Lösen der Sitzeinheit zu verhindern.

Rückenwinkel / Abklappen des Rückens

Zur Verstellung des Rückenwinkels müssen Sie den Entriegelungszug soweit ziehen, dass die Arretierungen den Rücken frei geben. Halten Sie nun den Zug in dieser Position, dann können Sie den Rücken nun frei nach vorne und hinten bewegen.

Lassen Sie den Entriegelungszug los, verriegeln die Arretierungen automatisch in einer der gewünschten Positionen.

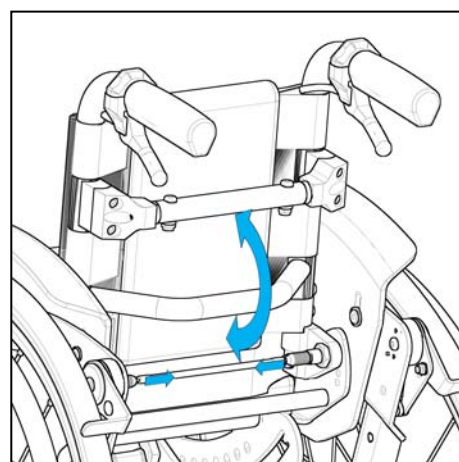

Der Rückenwinkel lässt sich somit in einem Bereich von 80° bis 120° in 10° Schritten verstellen. Ebenfalls können Sie den Rücken dadurch komplett abklappen, so dass dieser parallel auf der Sitzfläche liegt.

Hierzu empfiehlt es sich vorher das Sitzkissen zu entnehmen, damit der Rücken auch vollständig auf die Sitzplatte abgeklappt werden kann.

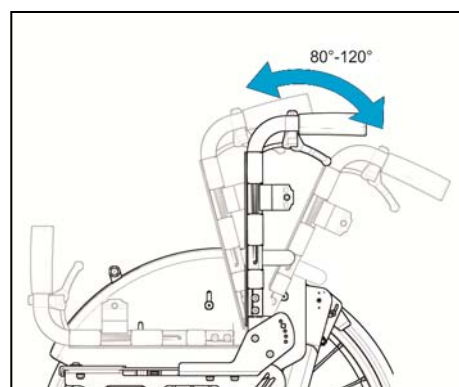

Verstellmöglichkeiten

Achtung: Extremste Einstellung

Durch die Verstellmöglichkeiten am Sitz (zum Grundrahmen), können extreme Einstellungen an Ihrem Rollstuhl erreicht werden!

Die **extremste Einstellung** wird durch die hinterste Position des Sitzes und dem größten Sitzwinkel erreicht. Weiterhin wird diese Einstellung durch entsprechenden Rückenwinkel nach hinten noch verstärkt. Diese extreme Position ist die gefährlichste, da in dieser Stellung die **statische Stabilität** sehr gering ist, das hat zur Folge, dass dadurch der Rollstuhl sehr leicht nach hinten umkippen kann. Die statische Stabilitätsgrenze erfolgt rechnerisch aus den Schwerpunktkoordinaten und den Geometrie Größen, die dann erreicht wird, wenn der Rollstuhl mit Insasse bei der Körperhaltung „Antreiben“ bereits sehr leicht nach hinten umkippen kann.

Bei solchen Einstellungen dürfen Sie nur mit Kippsicherung oder mit einer Begleitperson fahren.

Durch die oben beschriebene extreme Einstellung wird auch die **kritische Hindernishöhe** kleiner, da sich der Schwerpunkt nach hinten verlagert und ohne Oberkörperkompensation der Rollstuhl sehr leicht nach hinten umkippen kann.

Mit der kritischen Hindernishöhe wird die Höhe bezeichnet, bei welcher der Schwerpunkt des Rollstuhls mit Benutzer gerade (senkrecht) über der Hinterachse steht. Diese **kritische Hindernishöhe** wird bei extremer Einstellung bereits bei **1mm** Hindernishöhe erreicht.

Achtung:

- Da bereits auf Steigungen und beim Überwinden von Hindernissen die Kippgefahr sehr groß ist, **muss** Ihr Rollstuhl mit der **abschwenkbaren Kippsicherung** (Sicherheitsrad) ausgerüstet werden.
- Achten Sie darauf, dass Sie bei allen Verstellungen die Schrauben und Muttern wieder fest anziehen!

Negativer Sturz

Ein negativer Sturz wird durch die Kombination aus der jeweiligen Achsaufnahme und den entsprechenden Steckachsenadapter erreicht. Dabei können Sie einen Sturz von 4°, 7°, 9° oder 11° wählen.

Wobei Sie 7° und 11° mit einem Steckachsenadapter einstellen können, indem Sie diesen um 180° drehen!

Für eine Sturzeinstellung von 9° benötigen Sie einen anderen Steckachsenadapter.

Zur Einstellung von 4° benötigen Sie eine eigene Achsaufnahme und den dazugehörigen Steckachsenadapter.

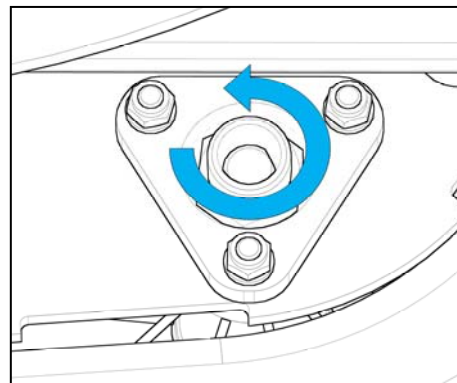

Die Steckachsenadapter werden in die Achsaufnahme eingeschoben und verschraubt. Je nach Sturz muss der Steckachsenadapter des Antriebsrades weiter nach außen oder innen verstellt und mit entsprechenden Distanzen unterlegt werden, damit das Rad nicht zu weit absteht oder umgekehrt am Seitenteil oder dem Bremsgestänge streift.

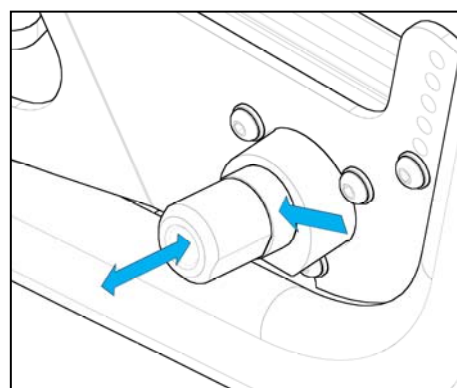

Radgröße 22"

Sturz	Distanzbuchse
4°	--
7°	--
9°	5 mm
11°	15 mm

Radgröße 24"

Sturz	Distanzbuchse
4°	--
7°	7,5 mm
9°	12,5 mm
11°	20 mm

Verstellmöglichkeiten

Anmerkung:

Bei einem größeren als serienmäßig eingestellten Sturz, vergrößert sich die Gesamtbreite des Rollstuhls. Weiterhin werden die Antriebsräder, durch eine zu große Schrägstellung, unverhältnismäßig stark belastet.

Distanzen Lenkradgabel

Durch die verschiedenen Sturzadapter von 4°/ 7°/ 9°/ 11° ändert sich auch die hintere Höhe des Rollstuhls. Diese sollte durch entsprechende Distanzen zwischen Lenkradgabel und Lenklagerkopf ausgeglichen werden, da sonst die Schraubachse des Lenklagers nicht senkrecht zur Fahrbahn ausgerichtet wäre. Für ein optimales Fahrverhalten muss die Schraubachse des Lenklagers senkrecht sein.

Untenstehend sind die entsprechenden Distanzen aufgeführt.

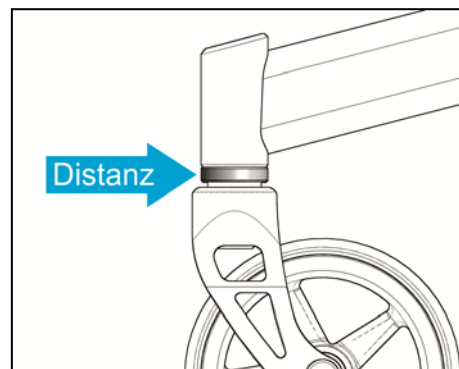

Radgröße 22"x1	
Sturz	Distanzhülse
4°	24,5 mm
7°	19,5 mm
9°	14 mm
11°	7 mm

Radgröße 24"x1	
Sturz	Distanzhülse
4°	22,5 mm
7°	12,5 mm
9°	7 mm
11°	22,5 mm

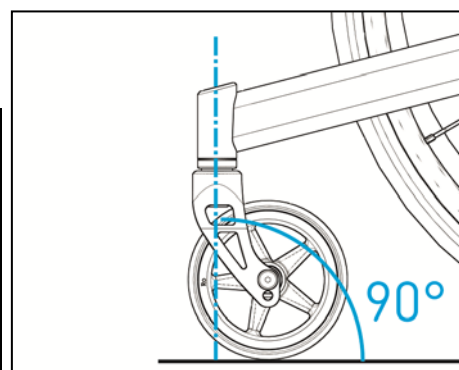

Lenkrad mit Lenkradgabel

Ein optimales Fahrverhalten der Lenkräder und damit des Rollstuhls bringt grundsätzlich eine senkrecht zur Fahrbahn ausgerichtete Schraubachse.

Da die Lenkradaufnahme am Rahmen angeschweißt ist, muss je nach Wahl des Lenkrades darauf geachtet werden, in welcher Bohrung das Lenkrad in der Lenkradgabel montiert wird.

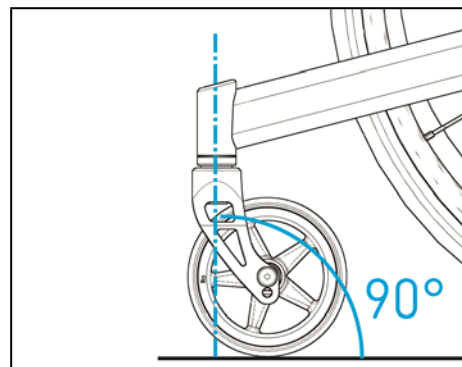

Gabel	1. Bohrung von unten für 4"
	2. Bohrung von unten für 5"

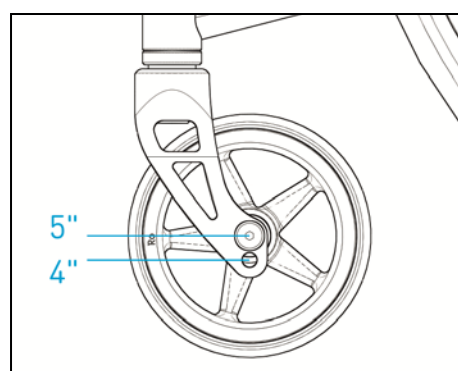

Kleiderschutz

Zum Anpassen des Kleiderschutzes an die Bereifung gehen Sie wie folgt vor:

Zuerst lösen Sie die drei Schrauben des Kleiderschutzes und danach können Sie den Kleiderschutz in der Position verändern.

Ziehen Sie danach die Schrauben wieder fest an, damit sich der Kleiderschutz nicht verschieben kann. Beachten Sie hierbei, dass der Kleiderschutz ausreichend Platz zum Antriebsrad hat, damit sich dieses ungehindert drehen kann.

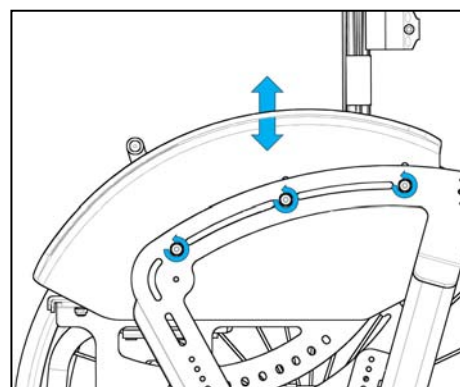

Achtung!

Achten Sie bei der Einstellung des Kleiderschutzes auf das richtige Spaltmaß zwischen Kleiderschutz und Bereifung dieses sollte kleiner als 8mm sein, um ein Einklemmen der Finger zu verhindern!

Fußbrett

Fußbrett mittig an der Sitzeinheit montiert

Das mittig an der Sitzeinheit montierte Fußbrett können Sie wie folgt verändern:

Um das Fußbrett in der Lage zum Sitz (Sitztiefe) zu verstellen, lösen Sie die beiden Schrauben an der Befestigungsbrücke unter dem Sitz des Rollstuhls. Nun kann das Fußbrett nach vorne oder hinten geschoben werden.

Um die Unterschenkellänge einzustellen, lösen Sie die Schraube im rückwertigen Bereich der Fußbrettaufnahme. Nun können Sie das Fußbrett in seiner Lage nach oben oder unten verstellen.

Des Weiteren können Sie auch den Winkel des Fußbrettes verändern, indem Sie den Anschlag auf der Unterseite des Fußbrettes verschieben. Lösen Sie hierzu die beiden Schrauben auf der Anschlagplatte und verstellen den Anschlag entsprechend der Winkellage, die sie erreichen wollen. Das Fußbrett lässt sich dann nur noch bis zur eingestellten Winkellage herunterklappen.

ACHTUNG: Schrauben immer fest anziehen!

Das Fußbrett können Sie durch einfaches Anheben bis an die Fußbrettaufnahme hochklappen.

Anmerkung:

Wenn Sie das Fußbrett herabsetzen, müssen Sie berücksichtigen, dass sich die Bodenfreiheit verringert und ein Überfahren von Hindernissen mit 4 Rädern schwieriger werden kann. Achten Sie deshalb hierbei darauf, dass das Fußbrett nach der Verstellung genügend Bodenfreiheit hat sowie nicht mit anderen Bauteilen, wie z.B. den Lenkrädern, kollidiert.

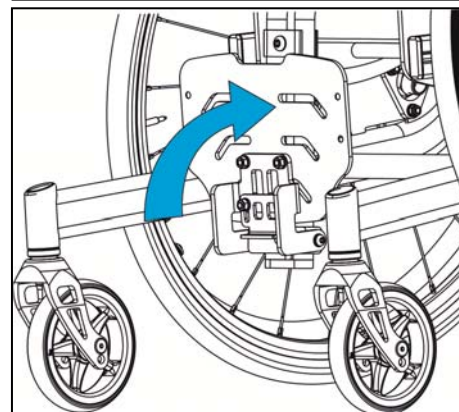
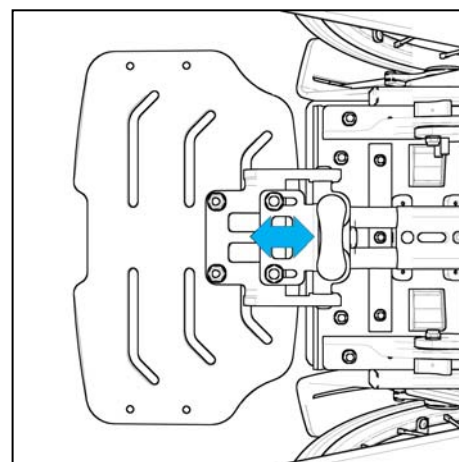
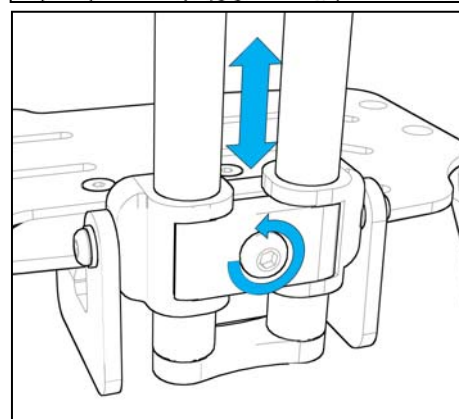
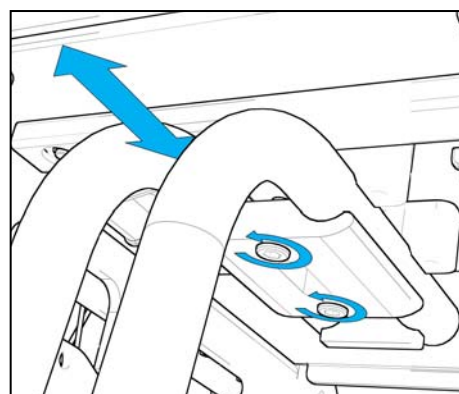

Feststellbremse im Seitenteil

Die Bremsen sind vom Luftdruck der Antriebsräder abhängig. Prüfen Sie deshalb vor Fahrtantritt immer den richtigen Reifenluftdruck. Bei zu geringem Luftdruck oder bei einem zu großem Bremsabstand, verliert die Bremse ihre Funktion.

Luftdruck-Empfehlung:
Leichtlaufbereifung 22x1 / 24x1 max. 7 bar

Die Bremsen müssen Sie so einstellen, dass der Abstand zwischen dem Andruckhebel und dem Antriebsrad bei Normalbereifung/Leichtlaufdecken **8 mm** beträgt (bei pannensicherer Bereifung 9 mm).

Um die Bremse nachzustellen, also den Abstand zwischen Reifen und Andruckhebel zu verändern, müssen Sie zuerst die Mutter an der Innenseite der Bremsmechanik lösen. Ist diese gelöst, können Sie den Andruckhebel verstellen.

Achten Sie nach der Verstellung bitte darauf, dass Sie alle Verschraubungen wieder fest angezogen haben, so dass der Andruckhebel in Position bleibt.

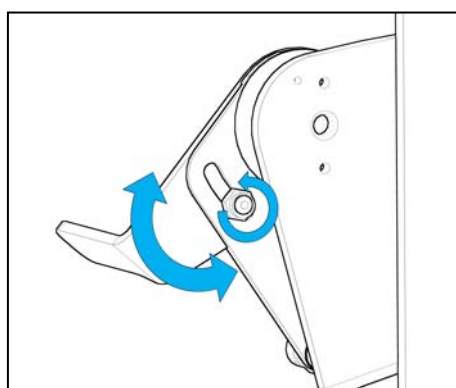
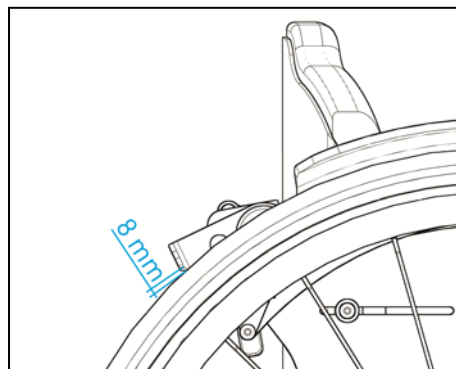

Feststellbremse am Rahmen (Kniehebelbremse)

Um die Bremse nachzustellen, also den Abstand zwischen Reifen und Andruckhebel zu verändern, müssen Sie zuerst die Mutter an der Außenseite der Klemmung lösen. Ist diese gelöst, können Sie die komplette Bremse auf dem Rahmen verschieben. Stellen Sie nun den Abstand zwischen dem Andruckhebel und dem Antriebsrad auf **8mm** bei Normalbereifung/Leichtlaufdecken (bei pannensicherer Bereifung 9 mm) ein.

Achten Sie nach der Verstellung bitte darauf, dass Sie alle Verschraubungen wieder fest angezogen haben, so dass sich die Bremse nicht lösen kann.

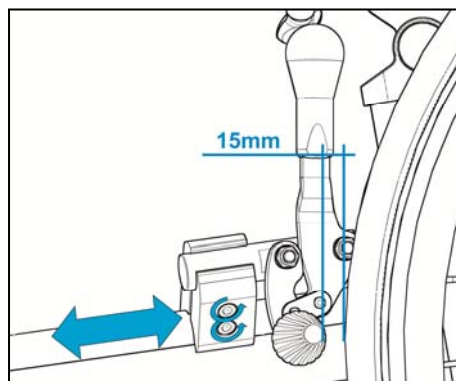

ACHTUNG:

- Die Feststellbremsen sind nicht zum Abbremsen des fahrenden Rollstuhls ausgelegt.
- Da die Feststellbremse luftdruckabhängig ist, müssen Sie die **Bremsen und den Luftdruck regelmäßig kontrollieren!**
- Durch pausenlosen Einsatz Ihres Rollstuhls kann ein Verschleiß an Reifen und Bremsmechanismus entstehen, was ein Nachstellen der Bremse erfordert.

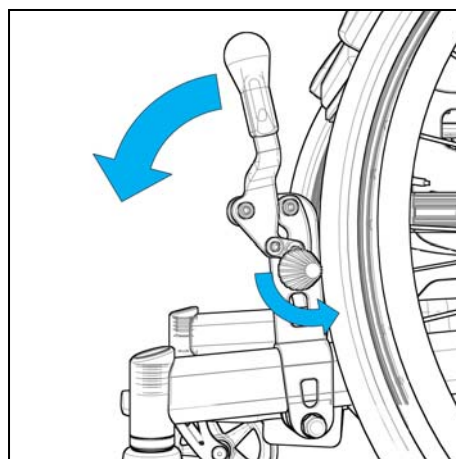

Zubehör

Zubehör

Ihr Rollstuhl ist wie ein Baukastensystem modular aufgebaut, so dass Sie einzelne Zubehörteile auch nachträglich an Ihrem Rollstuhl anbringen können.

Als Zubehör werden Teile oder Komponenten bezeichnet, die zusätzlich oder für andere Teile an Ihren Rollstuhl angebracht werden können. Das Zubehör sollte bei der Bestellung eines Rollstuhls mit ausgewählt werden, kann aber auch nachträglich (mit Aufpreis, da eventuell zusätzliche Teile benötigt werden) bestellt werden.

Nähere Informationen zum Zubehör sowie weiteres Zubehör entnehmen Sie bitte dem Ersatzteilkatalog.

Kippsicherung abschwenkbar seitlich montiert

Kippsicherung abschwenkbar

Grundsätzlich ist die Kippsicherung an den 3 Verschraubungspunkten des Antriebsradadapters montiert.

Hinweis:

Bis zu einer Sitzbreite von SB 28cm ist eine Kippsicherung montiert (vorgesehen). Ab einer Sitzbreite von SB 30cm wird zwingend die Montage von zwei Kippsicherungen empfohlen.

Die abschwenkbare Kippsicherung verhindert das Abkippen des Rollstuhles nach hinten. Das Kippsicherungsrad muss dabei einen Abstand von ca. 3 - 5cm vom Boden haben.

- Die Kippsicherung muss abgeschwenkt sein, wenn die Sitzeinheit gekantelt wird oder wenn der Winkel zwischen Sitz und Rücken auf mehr als 90° eingestellt wird.

Die Kippsicherung kann durch leichten Druck von Oben auf den Tritt des Kunststoffschuhs aus der Verankerung gelöst und dann ein- bzw. ausgeschwenkt werden (Drehung um 180°).

Stellen Sie sicher, dass die Kippsicherung in den Endlagen eingerastet ist!

Zur genaueren Positionierung der Kippsicherung kann dieser in der Tiefe entsprechend dem Radanbau bzw. der Radgröße eingestellt werden.

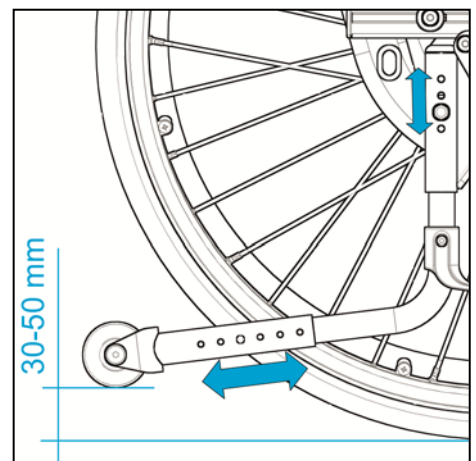
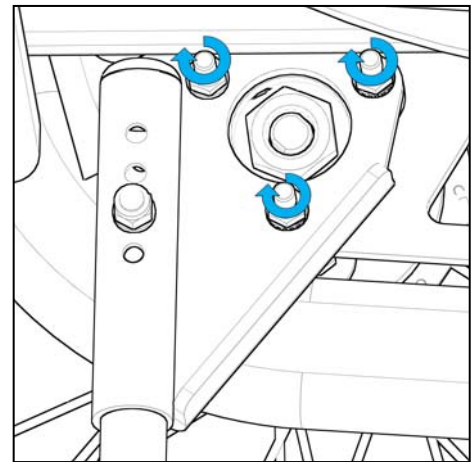

Hinweis:

Beim Überfahren von Hindernissen bzw. Stufen muss die Kippsicherung um 180° nach vorne eingeschwenkt werden, um ein Aufsetzen zu vermeiden.

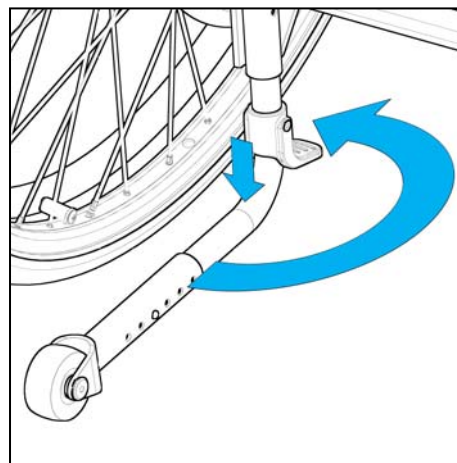
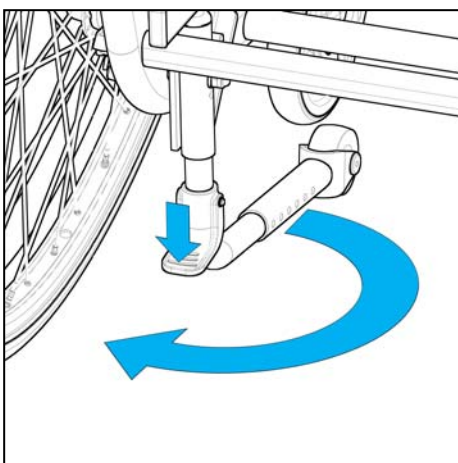

ACHTUNG: Ein Ankippen und Fahren auf den Kippsicherungsradern ist nicht zugelassen!

Ankippbügel

Der Ankippbügel wird über einen Klemmhalter auf dem hinteren Querrohr geklemmt. Dieser lässt sich in der Position auf dem Querrohr frei positionieren.

Hinweis:

Achten Sie bei der Positionierung des Ankippbügels auf Kollisionen oder Funktionseinschränkungen mit anderen Bauteilen.

ACHTUNG: Ziehen Sie die Schrauben nach dem Verstellen wieder fest!

Wenn Sie den Rollstuhl ankippen wollen:

Halten Sie den Rollstuhl mit beiden Händen an den Schiebegriffen fest.

Danach stellen Sie einen Fuß auf den Ankippbügel und drücken diesen nach unten, um den Rollstuhl um die Achse der Antriebsräder anzukippen.

Zum Abkippen des Rollstuhls verringern Sie langsam den Druck auf den Ankippbügel und die Schiebegriffe und bringen den Rollstuhl wieder in die Ausgangslage zurück.

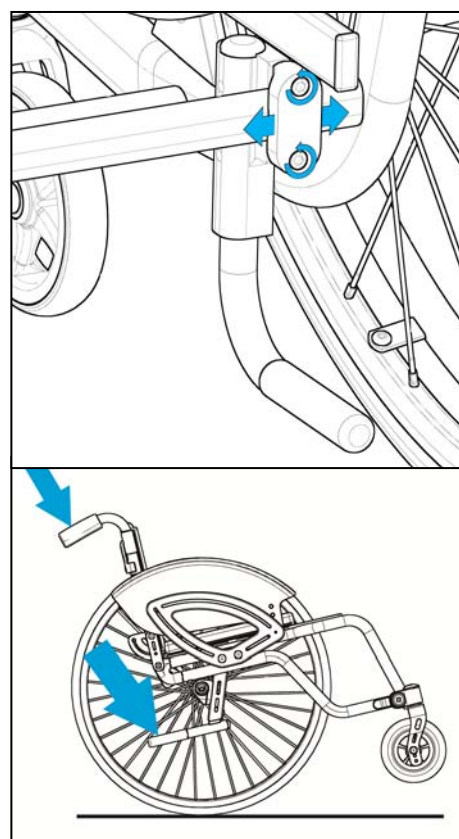

Kopfstütze

Zum Anbringen der Kopfstütze montieren Sie den Kopfstützenhalter mittels der mitgelieferten M6x12 Schrauben an den vorgesehenen Bohrungen an der Aufnahme.

ACHTUNG: Ziehen Sie die Schrauben bitte fest an!

Zum Anpassen der Kopfstütze an die Person, müssen Sie die jeweiligen Klemmhebel lösen und dann können Sie die Kopfstütze ihren Anforderungen entsprechend in der Höhe und Lage einstellen.

ACHTUNG: Klemmhebel nach dem Verstellen wieder fest anziehen!

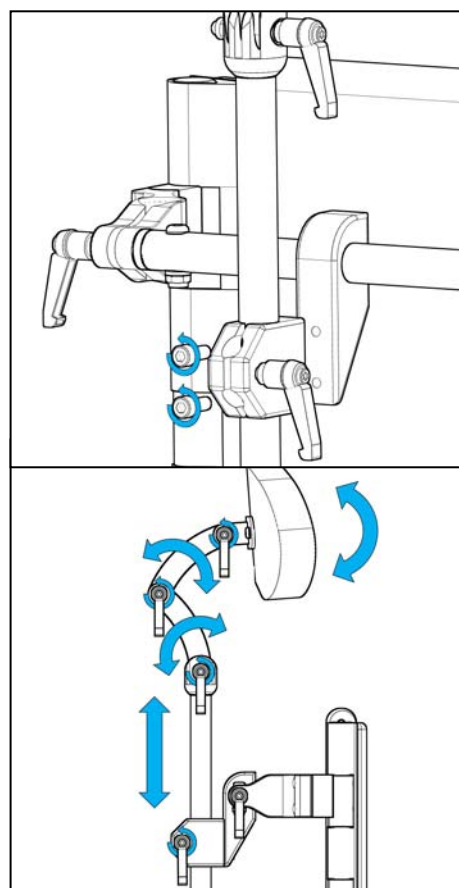

Armlehne steckbar

Um die Armlehne zu montieren, schieben Sie das Armlehnenrohr so weit in die Aufnahme ein bis der Schraubenkopf in der Kulisse aufliegt. Die Armlehne ist weit genug eingeschoben, wenn Sie sich nicht mehr verdrehen lässt. Zum Entnehmen der Armlehne ziehen Sie das Armlehnenrohr komplett aus der Aufnahme heraus.

Zum Einstellen der Höhe der Armlehne können Sie die Positionsschraube in verschiedenen Bohrungen verschrauben. Dadurch können Sie die Höhe der Endposition der Armlehne einstellen.

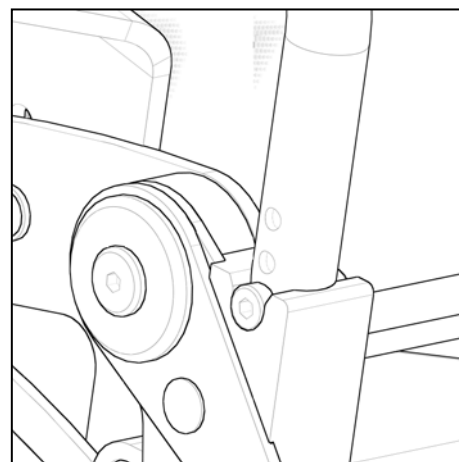
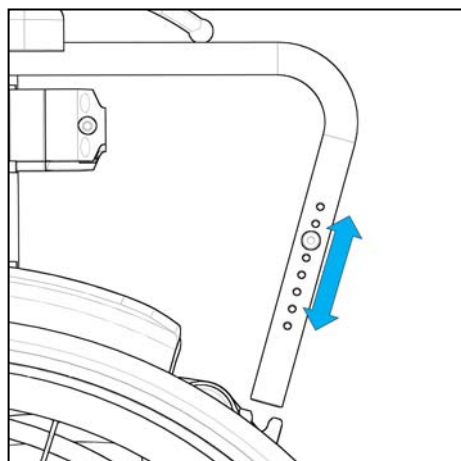
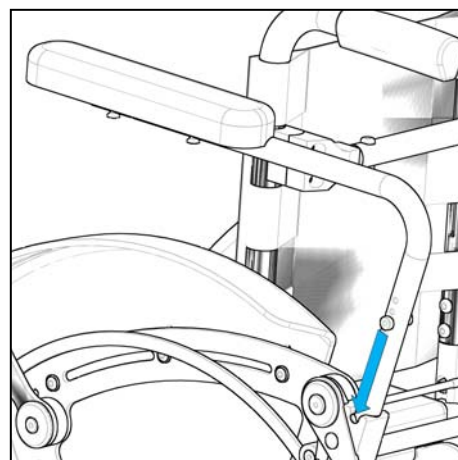

Sitzplattenverlängerung

Optional können Sie mit der Sitzplattenverlängerung die Sitzplatte stufenlos um 40mm nach vorne verlängern.

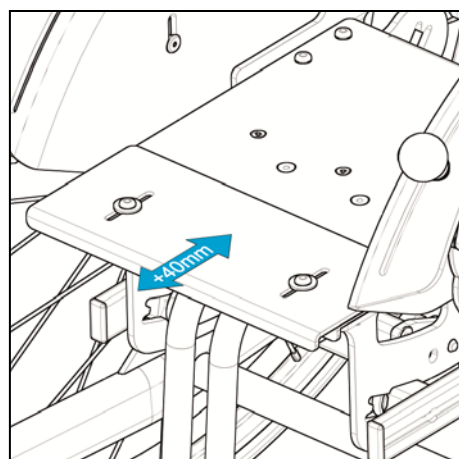

Therapietisch

Zum Montieren bzw. Demontieren des Therapietisches müssen Sie den Therapietisch in die Therapietischaufnahme unter dem Sitz einschieben und den Klemmhebel festziehen oder lösen.

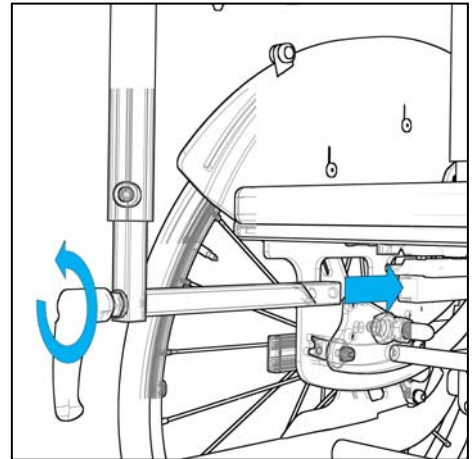

Zum Verstellen des Therapietisches müssen Sie wie gezeigt, die entsprechenden Verschraubungen lösen.

Der Tisch lässt sich in Höhe, Tiefe und Winkel individuell auf Ihre Anforderungen anpassen.

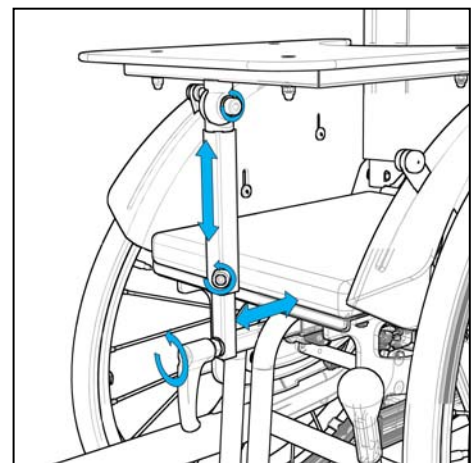

Thoraxpelotten

Die Voraussetzung für die Anbringung von Thoraxpelotten ist ein Fidibus-Rückensystem.

Die Thoraxpelotten werden zwischen Rückenrohr und Fidibus-Rückenschale verschraubt.

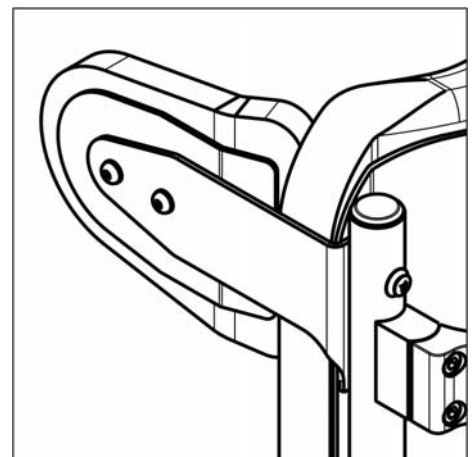

Schiebegriffe einzeln höhenverstellbar

Die Schiebegriffe werden von oben in den Schiebegriffhalter eingeschoben und mittels eines Klemmhebels in der geforderten Position geklemmt.

Um einen Schiebegriff abzunehmen, muss man die Stativfeder, die sich am unteren Ende befindet, eindrücken. Erst dann kann der Schiebegriff komplett herausgezogen werden.

Dies dient der Sicherheit, damit sich die Schiebegriffe nicht versehentlich entnehmen lassen.

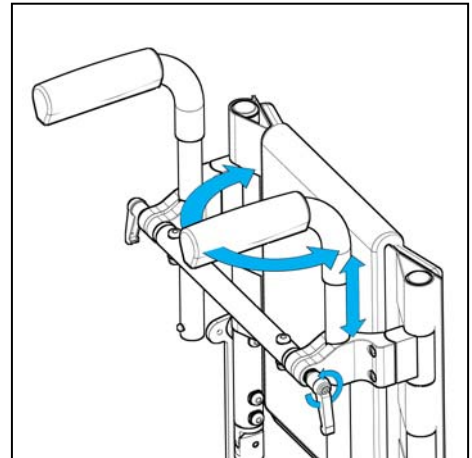

Schiebebügel höhenverstellbar / winkelverstellbar

Bei der Ausführung Schiebebügel besteht die Möglichkeit zusätzlich zu den anderen Verstellungen, die Neigung des Schiebebügels durch Eindrücken des Entriegelungsknopfes am Kunststoffgelenk im Winkel zu verstellen.

Dabei muss das Kunststoffgelenk hörbar einrasten.

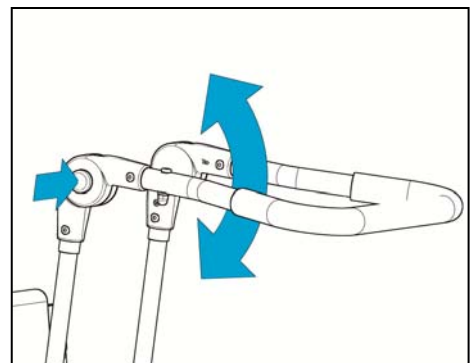

Speichenschutz

Der Speichenschutz verhindert, dass man mit den Fingern in laufende Räder bzw. Speichen greift. Er kann einfach durch 3 Clips montiert/demontiert werden.

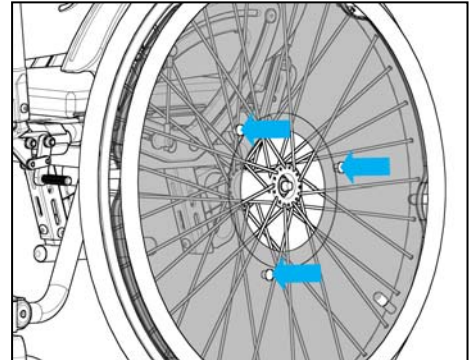

Sicherheitsgurt

Der Sicherheitsgurt wird mittels Gurtbänder an den Klappschnallen auf der Unterseite der Sitzplatte montiert und verhindert ein Herausrutschen des Benutzers.

Die Gurtlänge können Sie mit Hilfe der Klappschnalle einstellen. Öffnen und Schließen des Gurtes erfolgt am Gurtschloss.

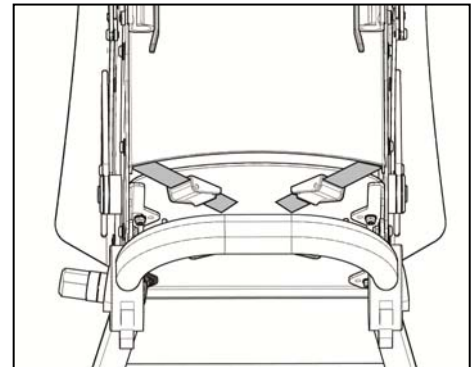

Sitzkissen

Die Sitzplatte besitzt zwei Flauschstreifen, mit denen das anatomische Sitzkissen in der gewünschten Position fixiert wird.

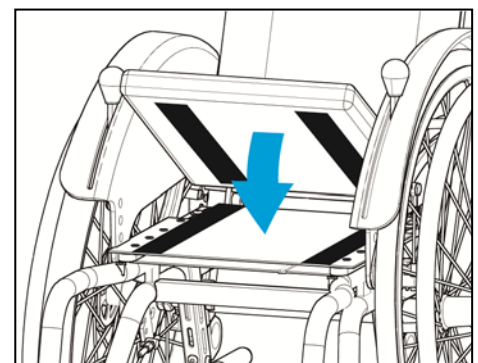

Technische Daten

Produkt: Yuki

Hilfsmittelnummer: 18.50.03.2008

Alle Maßangaben $\pm 5\%$

Bezeichnung	Maße		Bemerkung
Sitzbreite (SB)	2 cm Raster	26-36 cm bei 22" Rahmen 28-40 cm bei 24" Rahmen	
Sitztiefe ST	2 cm Raster	26-34 cm bei 22" Rahmen 28-40 cm bei 24" Rahmen	
Rückenhöhe	5 cm Raster	20-40 cm	
Sitzhöhe (SH) bei einem Sitzwinkel von 0°	1 cm Raster	41-46 cm bei 22" Rahmen 43,5-48,5 cm bei 24" Rahmen	(ohne Sitzkissen) Kann optional über Sitzhöhenprofil um 5 cm erhöht werden. =Sitzhöhe+5cm
Unterschenkellänge (USL)	stufenlos	20-34 cm	Kann optional über Sitzhöhenprofil um 5 cm erweitert werden. =Sitzhöhe+5 cm
Sitzwinkel	5° Raster	-5° bis 40° / 0° bis 45°	
Kniewinkel	90°		
Armlehnenhöhe	1 cm Raster	18-25 cm	Gemessen von niedrigster Sitzhöhe
Rückenwinkel	10° Raster	-80 bis +120°	
Bereifung Vorne Hinten	4°; 5° 22"; 24"		
Radsturz	9° Standard	optional 4° / 7° oder 11°	
Gesamtbreite bei 22" Antriebsrad	bei 4° Sturz bei 7° Sturz bei 9° Sturz bei 11° Sturz	SB +27 cm SB +32cm SB +35cm SB +38cm	
Horizontale Verschiebung der Hinterachse (Schwerpunktverstellung)	stufenlos	11 cm	bei Sitzwinkel 0°
Gesamtlänge mit Fußstützen	22" 24"	81,5 cm 88 cm	
Wenderadius	min. 45 cm	bei 22" Rädern	abhängig von der Rollstuhlgröße
Höhe bei abgeklappten Rücken	22" 24"	48cm 50,5 cm	ohne Antriebsräder
vorwärtige Kippstabilität		12°	
rückwärtige Kippstabilität	ohne Kippschutz mit Kippschutz	2° 16°	
seitwärtige Kippstabilität	bei 9° Sturz	12°	
Wirksamkeit der Feststellbremse	max.10,5° Gefälle		
Max. Zuladung / Gewicht des Test-Dummys	75 kg		
Betrieb auf Untergrund	eben und festen Untergründen		
Normative Anforderungen	Der Rollstuhl erfüllt die Anforderungen der ISO 7176-8		

Materialien des Rollstuhls

In der folgenden Tabelle finden Sie eine Liste mit den an ihrem Rollstuhl verwendeten Materialien.

Baugruppe	Material	Oberfläche
Rahmenteile	AlMg4MN G33 / AlMgSi 0,5	pulverbeschichtet
Anbauteile	AlMgSi1 / S235J	pulverbeschichtet
Verbindungsteile und Schrauben	S235JR 1.4301 / 1.4305	pulverbeschichtet/ verchromt
Klemmhebel	Kunststoff PA6	
Fußbrettplatte	AlMg3	pulverbeschichtet
Polsterbezug	Polyester / B1	
Griffe	TPE 45 Shore	

Wartung und Pflege

Die Verantwortlichkeit für die Wartung des medizinischen Hilfsmittels bzw. Therapiegerätes liegt in der Verantwortung des Eigentümers bzw. Besitzers des Produktes. Die Nichteinhaltung der Wartungen bzw. der Wartungsintervalle gemäß dem Zeitplan der Bedienungsanleitung des Produktes kann das Erlöschen der Garantie dieses Produktes zur Folge haben. Weiterhin kann die Nichteinhaltung der Wartungen zu einer Beeinträchtigung der Funktionstüchtigkeit führen bzw. die Sicherheit des Nutzers und/oder der Pflegekraft bzw. Begleitperson gefährden.

Ihr Rollstuhl benötigt, ebenso wie andere Hilfsmittel, eine regelmäßige Pflege. Außerdem wird Ihnen der Rollstuhl ausgesprochen dankbar sein, wenn Sie ihn pfleglich behandeln, da er dann für Jahre sein gutes Aussehen behält. Vorsorglich sind alle Metallteile gegen Korrosion mittels Pulverbeschichtung, Eloxal oder Verchromung geschützt. Darüber hinaus sind hochbeanspruchte Teile aus rostfreiem Edelstahl gefertigt.

Sie sollten den Rollstuhl regelmäßig mit einem weichen, leicht angefeuchteten Tuch oder ggf. mit einem milden Haushaltsreiniger (ohne Salmiak und Lösungsmittel) abreiben.

Reiben Sie die Metallteile nach der Reinigung mit einem Tuch trocken.

Die Polsterteile sollten nur mit einer Seifenlauge gereinigt werden.

Bei den Holzteilen dürfen Sie nur ein leicht angefeuchtetes Tuch verwenden.

Wenn Sie den Rollstuhl aus hygienischen Gründen mit einem gebräuchlichen und nicht zu aggressiven Desinfektionsmittel desinfizieren wollen, sollten Sie dies nur im Sprüh- und/oder Wischverfahren durchführen. Sprühen Sie dafür das Desinfektionsmittel auf ein Tuch und reiben Sie danach die Teile mit diesem Tuch ab.

Für die Desinfektion unserer Rollstühle sind alle Desinfektionsmittel erlaubt, die für die Krankenhaushygiene vom Robert-Koch Institut laut der VAH/DGHM zugelassen sind!

Hinweis: Es dürfen keine Scheuermittel oder ähnliche scharfe Reiniger verwendet werden. Keinen Hochdruckreiniger verwenden.

Anmerkung:

Durch den ständigen Gebrauch Ihres Rollstuhls kann es sein, dass sich bestimmte Schrauben lockern. Ziehen Sie daher gelegentlich die Schrauben nach oder beauftragen Sie Ihren Händler.

Wartung und Pflege

Den Luftdruck der Bereifung müssen Sie regelmäßig prüfen. Achten Sie deshalb vor jeder Fahrt auf den korrekten Luftdruck der Antriebsräder:

Antriebsräder	Leichtlaufbereifung	22"x1" / 24"x1"
max. 7 bar		

- Bei zu geringem Luftdruck erhöht sich der Rollwiderstand, die Bereifung verschleißt vorzeitig und die Bremswirkung verringert sich.
- Bei unterschiedlichem Luftdruck der Antriebsräder zieht der Rollstuhl nach einer Seite.
- Die Ventile müssen stets durch Ventilkappen gegen Staub und Schmutz geschützt sein.

Wir empfehlen, dass Sie Ihren Rollstuhl regelmäßig auf Funktion und Beschädigung in Abhängigkeit vom Nutzungsgrad, jedoch mindestens einmal im Jahr, durch einen Sachkundigen (z.B. Fachhändler) überprüfen lassen.

Wartung und Pflege

Wartung

Zeitintervall	Anleitung
1. Tag	Lesen Sie die Anleitung sorgfältig vor dem Gebrauch des Produktes und bewahren Sie diese für die spätere Verwendung auf
	Verstauen Sie das Werkzeug auf/an dem Produkt
Täglich	Benutzen Sie ein trockenes Tuch zur Reinigung
	Optische Inspektion. Defekte oder abgenutzte Teile müssen umgehend ersetzt oder repariert werden
	Versichern Sie sich, dass alle Befestigungen an ihrem Platz sind
	Überprüfung der Gurte, Westen, Verschlüsse auf Verschleißspuren
	Achten Sie bei allen Einstellungen auf die max. Angaben bzw. Kennzeichnungen
Wöchentlich	Überprüfen Sie, ob sich alle Räder einwandfrei drehen und dass Radbremsen bzw. Radfeststeller einwandfrei funktionieren
	Überprüfen Sie, ob die Winkelverstellung fehlerfrei und die Sicherheitsverriegelung einwandfrei funktioniert
	Nutzen Sie ein Tuch mit warmen Wasser und ein mildes Reinigungsmittel, um Schmutz zu entfernen und das Produkt zu reinigen. Trocknen Sie das Produkt ab, bevor es wieder genutzt wird
Monatlich	Alle Schrauben, Muttern und anderen Verriegelungen müssen regelmäßig überprüft und festgezogen werden, um ungewollten Fehlern vorzubeugen
	Ölen Sie die beweglichen Teile, wir empfehlen ein professionelles Schmiermittel, z.B. Metaflux Klarfett-Spray
Jährlich	Überprüfen Sie den Rahmen und die Rahmenteile auf Verschleiß bzw. nutzen Sie niemals ein Produkt mit festgestellten Fehlern oder Mängeln. Lassen Sie mindestens einmal im Jahr die Inspektion beim Fachhändler durchführen

Wiedereinsatz

Das Produkt Yuki wurde so konzipiert, dass es, nach Durchführung verschiedener Maßnahmen und der Freigabe, für den Wiedereinsatz geeignet ist.

Lebensdauer

Nach den Kriterien über Qualität und Sicherheit beim Wiedereinsatz von Reha-Produkten, können wir als Hersteller eine Lebensdauer von 6 Jahren zuverlässig garantieren. Vorausgesetzt, dass der Rollstuhl „Yuki“ regelmäßig gemäß den von der Berollka Rollstuhltechnik GmbH vorgegebenen und den in der Bedienungsanleitung genannten Richtlinien und Intervallen, gewartet und gepflegt wird.

Entsorgung

Der Rollstuhl darf nur mit Genehmigung des zuständigen Kostenträgers entsorgt werden. Die Entsorgung des Rollstuhls muss gemäß den jeweils geltenden nationalen gesetzlichen Bestimmungen erfolgen. Wenden Sie sich hierzu bitte an Ihren Fachhändler.

Wiedereinsatz-Check

Im Allgemeinen muss der Fachhändler aufgrund des Zustandes bezüglich Sicherheit, des bisherigen Gebrauchs und der Hygienevorschriften überprüfen, ob Mängel vorhanden sind. Bei Bedarf müssen die entsprechenden Teile ersetzt werden.

Dokumentation

- ✓ sind alle Aufkleber (insbesondere Seriennummer) vorhanden und gut lesbar ?
- ✓ liegt eine Gebrauchsanweisung bei (ggf. unter downloaden) ?

Folgende Maßnahmen müssen erfüllt sein:

- Gründliche Reinigung und Desinfektion mit den geeigneten Mitteln
- Wartung nach Wartungsplan und Überprüfung durch den Hersteller oder autorisierten Fachhändler
- Erstellen der Begleitpapiere und Freigabe für einen Wiedereinsatz

Für den Wiedereinsatz von unseren Produkten empfehlen wir eine grundsätzliche Überprüfung des Produktes durch einen sachkundigen Fachhändler.

Insbesondere können dabei folgende Verschleißteile benötigt werden:

- Bereifungen der Lenkräder und Antriebsräder
- Armpolster
- Sitz und Rückenbespannung
- Bremshebelkappen
- allgemein Abdeckkappen

Reparatur und Instandhaltung

Optische Kontrolle

- ✓ Produkt auf Sauberkeit prüfen ggf. gründlich reinigen oder desinfizieren
- ✓ Kontrolle des Oberflächenschutzes (Chrom, Lack,..)
- ✓ Rahmen und Bauteile auf Beschädigungen überprüfen
- ✓ Kissen, Sitz und Rückenpolsterung auf Beschädigungen und hygienische Zustände überprüfen, reinigen und/oder ggf. ersetzen

Mechanische Kontrolle

- ✓ alle Schraub- und Klemmverbindungen überprüfen und nachziehen
- ✓ Verriegelungselemente auf Funktion und Vollständigkeit überprüfen
- ✓ Armlehnen auf Zustand und Verstellbarkeit prüfen
- ✓ Bowdenzüge auf Funktion und Zustand überprüfen
- ✓ Zustand der Bereifung und den Luftdruck überprüfen
- ✓ Bremsen auf Funktion überprüfen und ggf. einstellen und Probe fahren
- ✓ Schwenkbarkeit der Lenkräder überprüfen
- ✓ Antriebsräder überprüfen auf: Speichen locker, Speichenreflektoren vorhanden, Rundlauf prüfen, Kugellager in Ordnung, Steckachsen leichtgängig, Radsturz prüfen
- ✓ Passive Beleuchtung vorhanden ?
- ✓ Sicherheitsgurt prüfen
- ✓ Sichere Befestigung der Brems- und Schiebegriffe prüfen

Wartung

- ✓ sich bewegende Teile sowie Lager schmieren

Fahrttests

- ✓ Spurverhalten / Geradeauslauf prüfen
- ✓ Feststellbremse prüfen
- ✓ Kippsicherheit überprüfen

Garantie

In Ergänzung zu den Allgemeinen Geschäftsbedingungen verpflichten wir uns auf den von uns gelieferten Rollstuhl zu folgender Garantieleistung:

2 Jahre Garantie auf Rahmen (auf Fabrikations- oder Materialfehler)

Berollka-aktiv übernimmt keine Gewährleistung für Schäden, die aus unsachgemäßer oder nicht fachgerechter Montage und/oder Reparatur, durch Vernachlässigung und Verschleiß sowie durch Veränderungen von Baugruppen durch den Benutzer oder Dritte entstanden sind. In diesen Fällen erlischt unsere Produkthaftung.

Unbrauchbare oder schadhafte Teile, entsprechend der oben genannten Punkte, werden innerhalb der Gewährleistungsfrist unentgeltlich repariert und ersetzt, wenn Berollka-aktiv unter Beifügung des Neukaufnachweises unverzüglich davon in Kenntnis gesetzt wird. Die beanstandeten Teile sind Berollka-aktiv porto- bzw. frachtfrei einzusenden.

Sofern nachweislich ein Werkstoff- oder Herstellungsfehler vorliegt, werden schadhafte Teile kostenlos ersetzt. Abänderungen und konstruktive Eingriffe, die über die Anpassung an die persönliche Körpergröße hinausgehen, können nicht mehr von uns als Hersteller verantwortet werden.

Technische Änderungen sind vorbehalten.

Achtung: Sonderbau-Ausführungen sind vom Umtausch ausgeschlossen

Für Schäden aufgrund von Kombinationen unserer Rollstühle mit Fremdprodukten jeglicher Art, die unter Umständen erhebliche Gefahren in sich bergen, können wir keine Haftung übernehmen. Es sei denn, dass eine ausdrückliche Freigabe eines solchen Produktes durch unser Haus vorliegt.

Weiter ausgeschlossen sind Mängel, die aufgrund natürlichen Verschleißes, übermäßiger Beanspruchung, gewaltsamer Beschädigung sowie nicht bestimmungsgemäßer Verwendung auftreten.

Die Gewährleistung erlischt, wenn bei Reparaturen keine Original-Ersatzteile von Berollka-aktiv verwendet werden.

Durch den ständigen Gebrauch Ihres Rollstuhls können sich Schrauben, Muttern und Speichen lockern. Ziehen Sie diese daher gelegentlich nach oder beauftragen Sie damit Ihren Händler.

Hinweis

Änderungen an unseren Bauteilen (wie z.B. zusätzliche Bohrungen am Rahmen) sind nicht zulässig und führen automatisch zum Garantieverlust! Ausnahmen nur mit schriftlicher Genehmigung von Berollka-aktiv.

Beachten Sie, dass bei Änderungen am Produkt die Verantwortung auf den geht, der das Produkt geändert hat !!!

Typenschild

Das Typenschild befindet sich gut sichtbar auf einem Rahmenrohr.

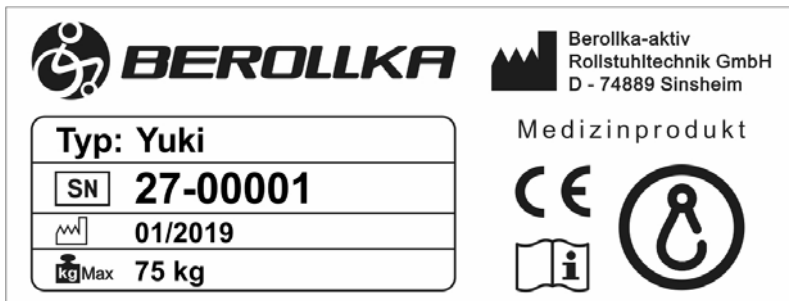

Typenschild: Rollstuhl **Yuki**

Zeichenerklärung:



CE-Kennzeichnung



Gebrauchsanleitung beachten



Crash-getestet; entspricht den Anforderungen der ISO 7176-19:2008; als Sitz in Motorfahrzeugen zugelassen



Nicht Crash-getestet; NICHT als Sitz in Motorfahrzeugen zugelassen

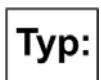

Produktbezeichnung

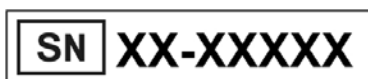

Seriennummer

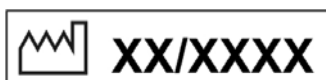

Herstellungsdatum

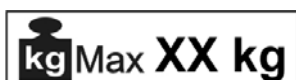

Max. Zuladung

Bei Nachbestellungen von Zubehör oder Ersatzteilen sollten Sie immer die Serien-Nummer (u. eventl. die Auftrags- Nr.) angeben, um eine reibungslose Bearbeitung ihres Auftrages zu garantieren.

EG-Konformitätserklärung

EG-KONFORMITÄTSEKTLÄRUNG EC DECLARATION OF CONFORMITY

Firma: Company	Berollka-aktiv Rollstuhltechnik GmbH Jahnstraße 16 74889 Sinsheim Germany	
--------------------------	--	---

Produkt: Product	YUKI Kinder Aktivrollstuhl YUKI children active wheelchair
----------------------------	---

Wir, Berollka-aktiv Rollstuhltechnik GmbH, erklären in alleiniger Verantwortung, dass das Produkt, auf welches sich diese Erklärung bezieht, ein Produkt der Klasse 1 ist und dass es den grundlegenden Sicherheits- und Leistungsanforderungen der Verordnung MDR 2017/745, Anhang I, entspricht.

We, Berollka-aktiv Rollstuhltechnik GmbH, declare under our sole responsibility that the product to which this declaration relate, is a class 1 device and is in conformity with the requirements of EC Council Directive for Medical Devices MDR 2017/745, Appendix I.

Zusätzliche Hinweise

ACHTUNG:

Für Schäden aufgrund von Kombinationen unserer Rollstühle mit Fremdprodukten jeglicher Art, die unter Umständen erhebliche Gefahren in sich bergen, können wir keine Haftung übernehmen. Es sei denn, dass eine ausdrückliche Freigabe eines solchen Produktes durch unser Haus vorliegt.



Rollstuhltechnik GmbH

Jahnstraße 16 74889 Sinsheim

Telefon 07261 – 7351 - 0

Telefax 07261 – 7351 - 10

www.berollka.de